



MR300i



MANUEL DU PROPRIÉTAIRE



SOMMAIRE

Avis importants.....	4	Huile de transmission	49
Enregistrement du véhicule.....	9	Piston et segment de piston	50
Livraison du véhicule (à réaliser lors de la première livraison).....	10	Culasse, cylindre et soupape d'échappement.....	50
Inspección pre-entrega (Ajustes).....	11	Système d'échappement.....	51
Données techniques.....	14	Fibre de verre pour silencieux	52
Couple de serrage.....	20	Bielle et roulements	53
Homologation	24	Pédale démarreur et pédale de changement de vitesse	53
Localisation des numéros de série.....	25	Joint en caoutchouc d'échappement/silencieux.....	53
Éléments principaux du véhicule.....	26	Roulements du moteur	53
Information d'utilisation.....	29	Liquide de refroidissement.....	54
Phase de rodage	29	Tube du radiateur et connexions	58
Inspection quotidienne avant la conduite	30	Réglage des freins.....	59
Inspection et maintenance.....	38	Usure des freins.....	61
Inspection quotidienne	38	Liquide de frein.....	66
Tableau de maintenance	39	Niveau du liquide de frein.....	66
Embrayage	42	Piston de la pompe de frein et cache-poussière (avant et arrière)	67
Disques de l'embrayage.....	42	Piston de l'étrier de frein et cache-poussière (tous les étriers).....	67
Câble des gaz	43	Tuyaux de frein	67
Bougie	44	Rayons et jantes	67
Filtre à air	45		
Nettoyage du filtre à air	47		



Guide chaîne	69	Diagnostic de panne.....	97
Usure du guide-chaîne	69	Stockage et nettoyage du véhicule.....	105
Patin du guide-chaîne	69	Modifications et accessoires.....	110
Suspension avant	70	Garantie.....	111
Huile de suspension avant	72		
Système d'essence	73		
Jeu de la direction	73		
Lubrification générale.....	75		
Roulement de direction.....	77		
Roulement de roue	77		
Bras oscillant et biellettes.....	77		
Suspension arrière.....	78		
Chaîne	82		
Pneus.....	85		
Charge de la batterie.....	86		
Réglages	88		
Introduction.....	88		
Engrenage de transmission secondaire.....	88		
Suspension avant	89		
Réglages de la suspension avant	91		
Amortisseur arrière	92		



AVIS IMPORTANTS

Ces symboles représentent une alerte de sécurité. Respectez tous les messages de sécurité suivant ces symboles afin d'éviter des blessures possibles ou la mort.



AVERTISSEMENT :

Indique que si l'on ne suit pas la méthode décrite dans ce manuel d'utilisation et d'entretien, des blessures graves ou mortelles peuvent s'ensuivre.



ATTENTION :

Indique que le fait de ne pas suivre les instructions du manuel pourrait entraîner des lésions de personne ou endommager le véhicule.



CONSEIL :

Informations supplémentaires fournies par RIEJU.



RIEJU S.A. vous remercie pour la confiance accordée à notre entreprise et vous félicite pour votre excellent choix.

Le modèle **MR300i** est le résultat de la grande expérience de **RIEJU** dans le développement de véhicules de haute performance.

L'objectif de ce manuel du propriétaire est de présenter l'utilisation et la maintenance de votre véhicule. Nous vous prions de lire soigneusement les instructions et les informations que nous vous fournissons par la suite.

Veillez ne pas oublier que la durée de vie de votre véhicule dépend de son utilisation et de sa maintenance. Le maintenir en parfait état de fonctionnement réduit les frais de réparation.

Veillez considérer ce manuel comme partie intégrante du véhicule. Il doit rester avec les équipements de base, même en cas de changement de propriétaire du véhicule.

En cas de problèmes, veuillez contacter votre concessionnaire **RIEJU**, qui se fera un plaisir de vous assister ou bien visiter :

www.riejumoto.com

N'oubliez pas que pour que votre véhicule fonctionne correctement, vous **DEVEZ** toujours demander des pièces de rechange d'origine.



Ce manuel d'utilisation et d'entretien doit être considéré comme un document permanent de la motocyclette. Lorsque vous transférez la moto à une autre personne, vous devez également transférer ce manuel au nouveau propriétaire.

Il est strictement interdit de copier ou de réimprimer une quelconque partie de ce manuel sans l'autorisation écrite de la compagnie.



AVERTISSEMENT :

- Conducteur et passager
- Cette motocyclette est conçue pour être uniquement utilisée par un conducteur et un passager.



AVERTISSEMENT :

- État de la route pour la conduite.
- Cette moto est adaptée à la conduite sur route.



AVERTISSEMENT :

- Lisez soigneusement ce manuel d'utilisation et de maintenance. Un rodage adéquat garantira un rendement optimal et une conduite stable.

**AVERTISSEMENT :**

- Trois accidents mortels sur quatre sont dus à des lésions de la tête. Le risque de lésions cérébrales est multiplié par trois si vous ne portez pas de casque. Portez toujours un casque homologué, la probabilité d'être sain et sauf en cas d'accident augmente de 20 %. Il est également recommandé d'utiliser une protection oculaire et des gants, des bottes et autres éléments de protection en parfait état.
- Ne prenez jamais de passager. Votre **RIEJU** n'est pas homologuée pour ceci et ne dispose pas d'espace sur la selle, de poignée et de repose-pied pour l'accompagnant. Le poids supplémentaire peut en outre entraver le maniement.
- Évitez la modification de votre **RIEJU** avec des accessoires non originaux ou en éliminant des éléments d'origine car ces changements pourraient affecter la stabilité et le maniement et rendre le véhicule dangereux ou illégal. Nous recommandons l'utilisation de pièces de rechange et d'accessoires d'origine homologués par **RIEJU**. C'est une condition indispensable pour conserver la garantie.
- Votre **RIEJU** a été conçue pour une utilisation hors routes. Elle n'est pas prévue pour de longs trajets sur route ou autoroute. Cette utilisation pourrait causer des dommages au moteur à cause du régime élevé et constant du moteur et parce que les pneumatiques ne sont pas adaptés pour son utilisation sur des surfaces avec revêtement. Elle n'a pas non plus été conçue pour une utilisation en ville. Les longs arrêts au feux rouges en veille pourraient causer une surchauffe du moteur.
- Maintenez votre **RIEJU** en bon état. Pour éviter tout problème, inspectez votre moto avant de l'utiliser et réalisez toute la maintenance recommandée dans ce manuel. Après une chute, vérifiez que les éléments principaux n'ont pas été endommagés. Conduire une moto en mauvais état peut être à l'origine d'un accident avec de graves lésions, voir la mort.



AVERTISSEMENT :

- Le tuyau d'échappement et les autres éléments atteignent des températures élevées pendant l'utilisation. Leur refroidissement est plus lent une fois le moteur éteint. Évitez de manipuler ou de toucher les éléments pendant cette période. L'utilisation de shorts n'est pas recommandée car des brûlures peuvent alors se produire.



AVERTISSEMENT :

- Évitez d'utiliser des vêtements amples qui pourraient rester pris dans les pièces du véhicule ou à proximité. Bien que la sécurité totale soit impossible, l'utilisation de l'équipement adéquat réduit la possibilité et/ou la gravité des lésions.



ENREGISTREMENT DU VÉHICULE

Veillez noter les numéros de série du châssis et du moteur afin de vous aider dans toutes vos démarches (certificat de caractéristiques, assurance, enregistrement, etc.).

Ces numéros vous seront utiles en cas de suggestions ou plaintes, tout comme lors de la commande de pièces de rechange.

Numéro de série du châssis (p. 25)

Numéro de série du moteur (p. 25)

Sceau du concessionnaire



LIVRAISON DU VÉHICULE (à réaliser lors de la première livraison)

- MANUEL DE L'UTILISATEUR
Expliquez l'importance de sa lecture et de la compréhension de l'ensemble des informations. Soulignez les sections sur les pratiques de sécurité et de maintenance.
- CARTE D'ENREGISTREMENT DE GARANTIE
Remplissez tous les renseignements nécessaires et fournissez une copie au client.
- MANIPULATION
Expliquez comment manipuler correctement le véhicule.
- AVERTISSEMENTS
Expliquez l'importance des avertissements pour assurer une longue « vie » du véhicule.
- CLÉS
Fournissez un jeu complet. Conseillez de réaliser une copie du jeu.
- PREMIÈRE INSPECTION
Expliquez qu'il est important d'effectuer une inspection au bout de 1 000 km.
- MAINTENANCE PÉRIODIQUE
Expliquez la nécessité d'une maintenance périodique et indiquez que le non-respect des directives de contrôle et des visites chez le concessionnaire sont des raisons de « Perte de la garantie du véhicule ».



INSPECTION AVANT LA LIVRAISON (réglages)

- Apparence générale**
- Moteur**
- Niveau d'huile moteur
- Châssis**
- Aucune fuite de carburant dans : la sortie du réservoir, le bouchon du carburant et les lignes d'alimentation
- Freins avant et arrière - Purgez si nécessaire
- Niveau de liquide de refroidissement
- Garde-boue avant, arrière et éléments de fixation
- Câblage de l'installation électrique autour de la colonne de direction
- Alignement des roues avant et arrière et couple de serrage des axes des roues
- Rayons des roues avant et arrière
- Pression des pneus
- Tension de la chaîne
- Contrôle des équipements**
- L'accélérateur fonctionne et sa course est libre. Réglage si nécessaire
- Dégraissage des deux disques des freins
- Batterie chargée et terminaux graissés
- Blocage de la direction et antivol



- Démarrage électrique fonctionnement du moteur
- État général de la suspension avant et de la suspension arrière
- Câble de l'embrayage correctement réglé
- Fonctionnement de la fermeture du bouchon à essence
- Inspection générale des écrous et des vis : Étrier de frein/disques, transmission/pignons, écrous des roues, inclinaison, montages du moteur, système d'échappement, absorbeur de choc, sélecteur de vitesse, leviers/pédale de frein, écrous de tubulure d'admission, etc.

Réservoir d'essence

- Contrôle que le réservoir n'est pas en contact avec le cadre

Composants de conduite

- Le tableau numérique des instruments s'autocontrôle à l'allumage (selon le modèle)
- Réglage de la hauteur du phare
- Feu de freinage (feu stop) lors de l'appui sur les leviers de freins gauche et droit
- Clignotants avant, arrière et clips de fixation
- Fonctionnement du klaxon

TEST SUR ROUTE, au moins 10 km

- Fonctionnement du moteur et de la boîte de vitesses
- Adhérence et suspensions
- Pas de son anormal

**APRÈS LE TEST SUR**

- Fuites de liquide de refroidissement
- Système de carburant, y compris les tuyaux, clips et toutes les pièces associées où des fuites peuvent apparaître
- Feu stop lors de l'actionnement des leviers de frein gauche et droit

CONTRÔLE DE L'APPARENCE FINALE

Date

Signature du fabricant



DONNÉES TECHNIQUES

CHÂSSIS		
Type		Cadre poutre en acier 25 CrMo 4, boucle arrière en alliage d'aluminium
Mesures des pneumatiques et des jantes	Avant	Excel 1,6 x 21 - 90/90 - 21 M/C MICHELIN ENDURO MEDIUM F TT
	Arrière	Excel 2,15 x 18 - 140/80 - 70R MICHELIN ENDURO MEDIUM R TT
Pression des pneus	Avant	1 bar
	Arrière	1 bar
Suspension	Avant	Fourche KYB ø48 mm système AOS (Air Oil Separated, Air huile séparés), cartouche fermée, avec régulation de ressort, compression et rebond
	Arrière	Système progressif avec amortisseur unique KYB Avec régulation de haute et basse vitesse de compression et rebond
Course de la suspension	Avant	300mm (KYB)
	Arrière	131 mm (KYB)
Volume d'huile de la fourche avant		350 ml (KYB)
Freins	Avant	À disque, avec étrier Nissin flottant à 2 pistons
	Arrière	À disque, avec étrier Nissin flottant à 1 piston
Frein à disques	Avant	Disque NG « wave » Ø260 mm
	Arrière	Disque NG « wave » Ø220 mm



DIMENSIONS	
Hauteur totale	1235 mm
Longueur totale	2145 mm
Hauteur de la selle	960 mm
Garde au sol	375 mm
Largeur totale	810 mm
Distance entre les axes	1480 mm
Poids à sec	105 kg
Capacité du réservoir d'essence	10 l



MOTEUR	
Cycle	2 temps
Nombre de cylindres	Monocylindre
Réfrigération	Liquide
Cylindrée	299,3 cc
Diamètre	72,0 mm
Course	72,0 mm
Carburateur	Dell'Orto PHBG 21 (Keihin PWKS 38 modèle de compétition)
Type d'admission	Pour les clapets en V Force 4
Lubrification du système	Mélange dans l'essence
Système de démarrage	À pédale/électrique pour les modèles E-START
Système d'allumage	Numérique CDI-Euro 5
Réglage de l'allumage	
Bougie	DENSO W24ESR-U et NGK BR8EG
Séparation entre les électrodes	0,7/0,8 mm



TRANSMISSION		
RRéduction primaire	3,31 (63/19)	
Boîte à vitesses	6 vitesses en cascade	
Rapport de changement	1 ^{ère}	2,07 (14/29)
	2 ^{ème}	1,63 (16/26)
	3 ^{ème}	1,33 (18/24)
	4 ^{ème}	1,10 (20/22)
	5 ^{ème}	0,91 (23/21)
	6 ^{ème}	0,79 (24/19)
Transmission secondaire	Par chaîne	
Réduction secondaire	3,69 (13/48) uniquement modèles de	
Chaîne	110 maillons // 5/8" x 1/4" avec attache-rapide (112 maillons) modèle compétition uniquement	
Type d'embrayage	Multi-disques de bain d'huile avec entraînement hydraulique	
Actionnement de l'embrayage	Hydraulique	
Lubrification	Moyen	Huile
	Capacité	900 cc (neuf) ; 800 cc (remplacement)



LIQUIDES	RECOMMANDÉS	
Essence		Sans plomb (minimum RON 98)
Essence recommandée	(E5) (E10)	Essence avec teneur en éthanol de jusqu'à 10 %
Huile mélangée (JASO FC)	GRO 2T SYNT 10 OFFROAD RACE	Huile 100 % synthétique à 2 % (50:1) Huile semi-synthétique à 2 % (50:1) Huile minérale à 3 % (32:1)
Liquide de refroidissement*	GRO	Produit antigel à 100 %
Liquide de frein	GRO DOT-4	DOT-4
Liquide du maître-cylindre d'embrayage	GRO ULTRA 5	Huile minérale hydraulique
Huile de transmission	GRO RACING 10W50 FULL SYNTHETIC	Huile totalement synthétique de haute performance JASO MA2-API SN
Huile de fourche	KYB	Huile de fourche KBY 01M

* Les pays froids devront ajuster le liquide antigel à leurs températures



REV. 3.2 (19/05/2025) MOTOR ARRANQUE DIRECTO

REV. 3.2 (19/05/2025) MOTOR ARRANQUE DIRECTO

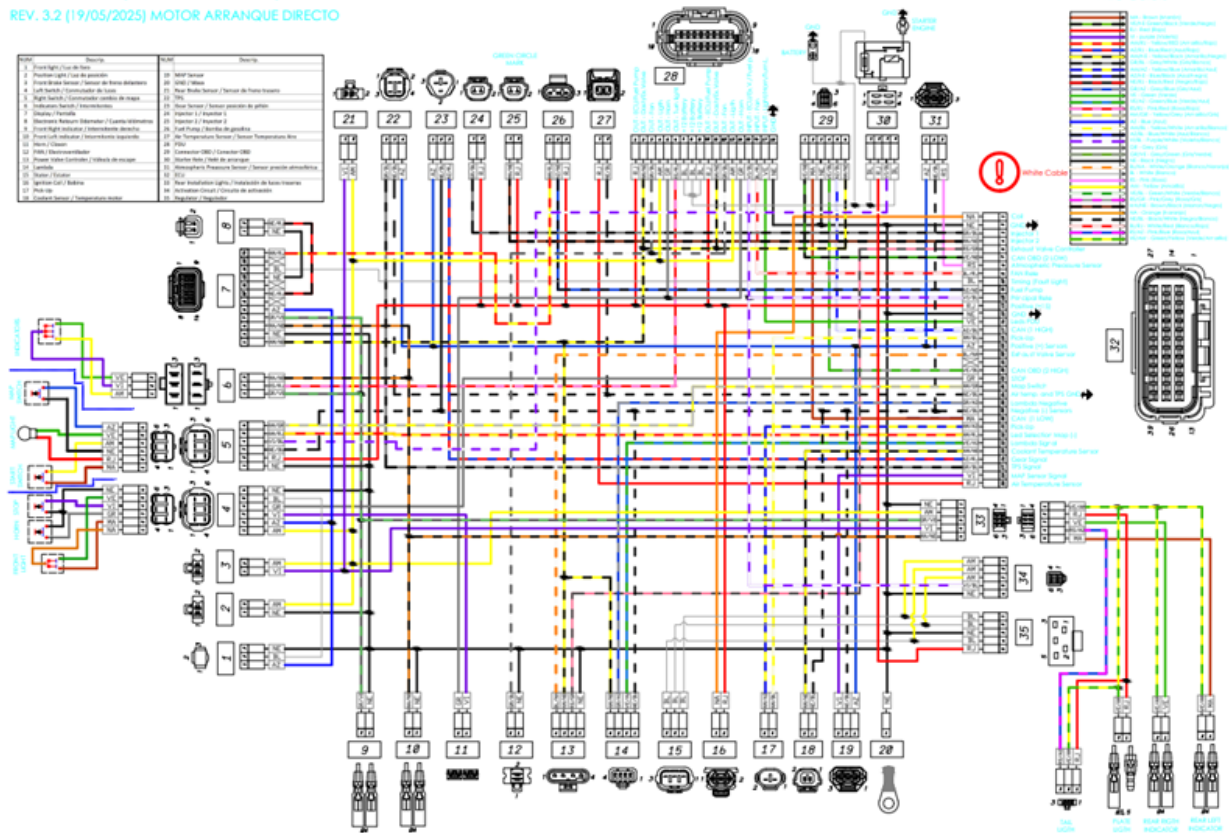



COUPLE DE SERRAGE

Pièce	Moteur	Mesure	Serrage (Nm)	Observations
Écrou	Axes moteur	M10	60	

Pièce	Guidon	Mesure	Serrage (Nm)	Observations
Vis	Bride inférieure guidon	M10	50	
Vis	Bride supérieure guidon	M8	25	
Vis	Embrayage	M6	10	

Pièce	Châssis	Mesure	Serrage (Nm)	Observations
Vis	Protège-carter	M6	10	
Vis	Protecteur latéral gauche	M6	10	
Vis	Renfort support culasse	M8	25	

Pièce	Sous-châssis	Mesure	Serrage (Nm)	Observations
Vis	Sous-châssis supérieur	M8	25	Loctite® 243™
Vis	Sous-châssis inférieur	M8	25	Loctite® 243™



Pièce	Fourche	Mesure	Serrage (Nm)	Observations
Vis	Protecteur H. - Guide du tuyau de frein	M6 (pl)	8	
Vis	Protecteur H. - pied	M6	8	
Vis	Pied fourche	M8	15	
Vis	Axe avant	M24	35	
Vis	Étrier du frein avant	M8	25	Loctite® 243™
Vis	Bride supérieure	M7	15	
Vis	Bride inférieure	M7	12	
Pièce	Réservoir	Mesure	Serrage (Nm)	Observations
Vis	Réservoir-silentbloc-châssis	M6	10	
Pièce	Amortisseur arrière	Mesure	Serrage (Nm)	Observations
Vis	Amortisseur supérieur	M12	60	Loctite® 243™
Vis	Amortisseur inférieur	M12	50	
Pièce	Lien	Mesure	Serrage (Nm)	Observations
Écrou	Biellette - châssis	M12	80	Loctite® 243™
Écrou	Biellette - balancier	M12	80	Loctite® 243™
Écrou	Balancier - pendulaire	M12	80	Loctite® 243™



Pièce	Fourche basculante	Mesure	Serrage (Nm)	Observations
Écrou	Écrou à ressort	M14	80	
Vis	Patin de chaîne - protecteur	M6	10	
Vis	Patin de chaîne inférieur - châssis	M8	25	Loctite® 243™
Vis	Guide-chaîne	M6	10	
Écrou	Écrou axe de la roue arrière	M20	100	

Pièce	Échappement	Mesure	Serrage (Nm)	Observations
Vis	Silencieux - supérieur	M6	12	Loctite® 243™
Vis	Silencieux - inférieur	M6	12	Loctite® 243™
Vis	Silentbloc échappement	M6	12	Loctite® 243™

Pièce	Plastique	Mesure	Serrage (Nm)	Observations
Vis	Pare-boue avant	M6	12	
Vis	Pare-boue arrière	M6	12	
Vis	Vol. dir. inf. plaques latérales à radiateur	M6	8	
Vis	Réservoir et plaques	M6 (pl)	6	
Vis	Cache du support de numéros droite	M6	12	
Vis	Boîtier des composants électriques.	M6 (pl)	6	
Vis	Béquille	M8	25	Loctite® 243™



Pièce	Frein arrière	Mesure	Serrage (Nm)	Observations
Vis	Pédale de frein	M8	20	
Vis	Pompe du frein arrière	M6	12	Loctite® 243™
Pièce	Électricité	Mesure	Serrage (Nm)	Observations
Vis	Batterie	M5	2,5	
Pièce	Pédale de changement de vitesse	Mesure	Serrage (Nm)	Observations
Vis	Pédale de changement de vitesse	M6	12	
Pièce	Pédale de démarrage	Mesure	Serrage (Nm)	Observations
Vis	Pédale du démarreur	M6	12	Loctite® 243™
Pièce	Selle	Mesure	Serrage (Nm)	Observations
Vis	Selle	M6	10	



HOMOLOGATION

Le véhicule que vous venez d'acquérir est un véhicule homologué selon les directives de l'UE. Il est conforme à toutes les exigences d'homologation requises.

Les composants devant être obligatoirement homologués pour circuler sur les voies publiques et pour réussir les inspections du contrôle technique sont, entre autres, celles que nous détaillerons par la suite.

Ces composants devant être au moins homologués sont identifiés par une marque déterminée et enregistrée.

Chaque composant à homologuer doit faire partie du véhicule. En cas de rupture, perte ou dysfonctionnement, nous recommandons au propriétaire de contacter son concessionnaire officiel de **RIEJU** afin de corriger le problème

Liste des composants	Quantité/Moto
Plaque d'identification du fabricant	1
Échappement catalysé	1
Couronne et pignon de sortie homologués	1
Ensemble du trop-plein d'essence	1
Clignotants avant et arrière	4
Supp. de plaque minéralogique homologué + éclairage + catadioptré	1 / 1 / 1
Catadioptrés avant	2
Indicateur de vitesse	1
Klaxon	1
Rétroviseur	2
Antivol de blocage de la direction	1
Volet d'air secondaire	1
Restriction du filtre à air	1
Butée de fin de course d'ouverture du gaz	1
Câble d'accélérateur homologué	1 / 1
Ensemble tube des gaz blow by	1



LOCALISATION DES NUMÉROS DE SÉRIE

Numéro d'identification du châssis (1)

Votre **RIEJU** dispose d'une plaque d'identification (1) comportant les informations suivantes ; fabricant, numéro de châssis, numéro d'homologation et niveau d'émissions sonores.

Le numéro de châssis est également gravé sur le côté droit de la colonne de direction.

Système de fermeture

Votre **RIEJU** dispose d'un antivol par blocage de la direction. Il se trouve sur le côté droit de la bride inférieure de la fourche. Pour bloquer la direction :

1. Tournez le guidon complètement à gauche.
2. Introduisez la clé dans l'antivol et tournez-la dans le sens antihoraire.
3. Appuyez sur la clé.
4. Tournez la clé dans le sens horaire jusqu'à sa position initiale et retirez-la. La serrure doit être enfoncée pour que le blocage soit effectif.

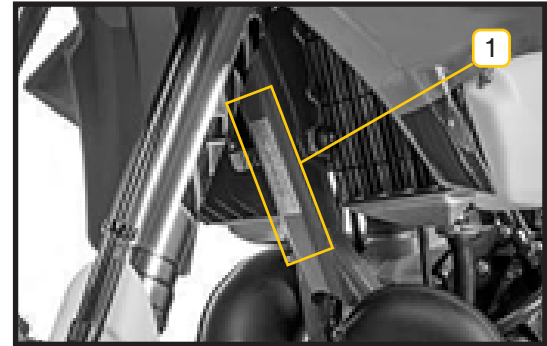



ÉLÉMENTS PRINCIPAUX DU VÉHICULE

1. Catadioptrés avant
2. Phare d'éclairage de position, de croisement et de route
3. Clignotants avant
4. Rétroviseurs
5. Tropic-plein
6. Réservoir de carburant
7. Connecteur du tuyau d'essence
8. Filtre à air
9. Béquille latérale
10. Garde-chaîne
11. Support de plaque d'immatriculation
12. Disque de frein avant
13. Étrier de frein avant
14. Fourche avant
15. Démarreur
16. Pédale de changement de vitesse
17. Air secondaire d'échappement
18. Corps d'injection
19. Chaîne
20. Guide-chaîne





- 21. Silencieux
- 22. Réservoir du liquide de frein arrière
- 23. Selle
- 24. Réservoir de gaz de l'amortisseur arrière
- 25. Corps d'injection
- 26. Numéro de châssis VIN
- 27. Radiateur
- 28. Disque de frein arrière
- 29. Étrier de frein arrière
- 30. Bielle et balancier du système de suspension
- 31. Marchepieds
- 32. Pédale de frein arrière
- 33. Pompe à eau
- 34. Protège-carter
- 35. Échappement
- 36. Plaque d'identification du fabricant



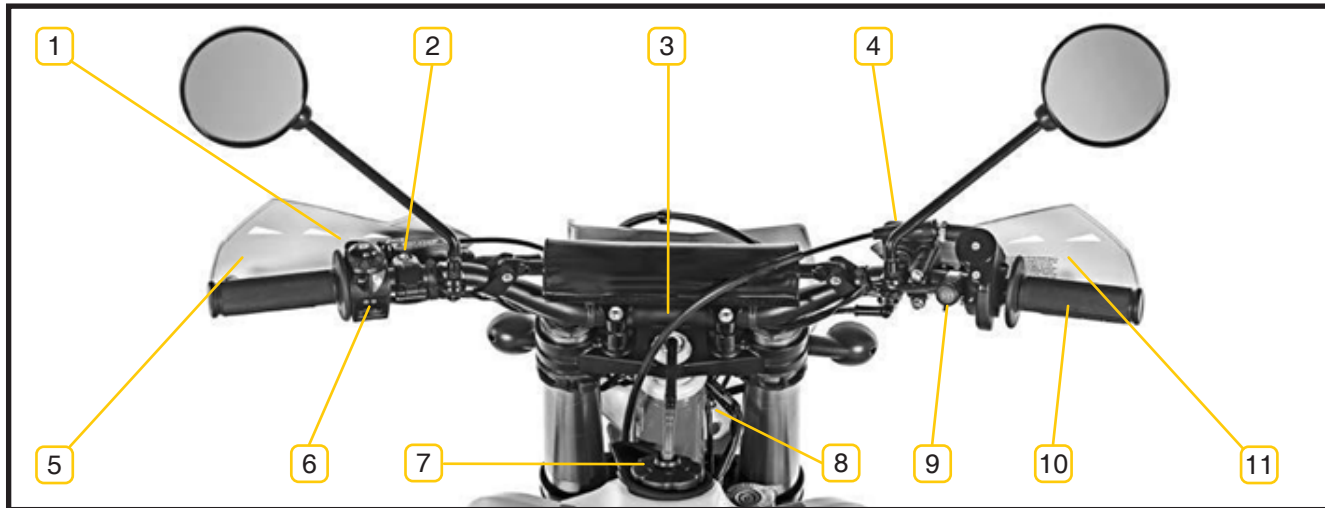

1. Manette du starter.
2. Réservoir du liquide de l'embrayage.
3. Marqueur multifonction.
4. Réservoir du liquide de frein avant.
5. Manette de l'embrayage.
6. Commandes de direction, éclairage, klaxon, arrêt d'urgence.

7. Bouchon du réservoir d'essence.
8. Antivol de blocage de la direction.
9. Bouton de changement de carte, bouton du démarreur.
10. Poignée de l'accélérateur.
11. Manette du frein avant.



INFORMATION D'UTILISATION

Phase de rodage

Il est **IMPORTANT** de respecter la phase de rodage. Ceci permet d'augmenter la durée de vie et le bon fonctionnement au long terme. Les intervalles à respecter sont les suivants :

1. De 0 à 200 km : conduisez entre 50 % et 75 % de charge (ouverture de la poignée de l'accélérateur), en alternance, sans utilisation continue de 75 % de la charge.
2. De 200 à 300 km : conduisez de la même façon mais, de temps en temps, arrivez à 100 % de charge sans toutefois le faire pendant plus de 5 à 10 secondes.
3. De 300 à 400 km : conduisez entre 75 % et 100 % de charge en alternance, sans maintenir le maximum de charge.
4. À partir de 400 km, augmentez l'exigence avec une certaine progressivité pendant 60 à 80 km, jusqu'à ce que vous arriviez au plein rendement.



AVERTISSEMENTS :

- Une accélération imprudente peut provoquer des problèmes dans le moteur. Faites attention et conduisez la moto en recourant aux capacités techniques nécessaires.



Inspection quotidienne avant la conduite

Avant toute utilisation de votre motocyclette, il est nécessaire de réaliser les contrôles suivants :

Y-a-t-il suffisamment d'essence ? Ouvrez le couvercle du réservoir d'essence et basculez la moto latéralement à l'aide du guidon pour voir et entendre l'essence et connaître ainsi le niveau approximatif.

Le niveau d'huile à moteur est-il adéquat ? Contrôlez le niveau d'huile via le regard (2) et faites l'appoint si nécessaire.

Le niveau du liquide de refroidissement est-il suffisant ?

En sortant le bouchon de remplissage du radiateur, vous pouvez vérifier le niveau du liquide de refroidissement. Il devra se situer juste en-dessous du bord métallique (3). Faites l'appoint si nécessaire.



AVERTISSEMENT :

- N'ouvrez pas le bouchon si le moteur est chaud, des brûlures grave peuvent en être la conséquence.



Les réservoirs de liquide de frein sont-ils à niveau ?

Les réservoirs de liquide de frein, un pour chaque frein, ont un regard (1 et 2) permettant de vérifier le niveau.



AVERTISSEMENT :

- Si le niveau de liquide de frein est proche de la moitié du regard, que ce soit pour le frein avant comme pour le frein arrière, vérifier l'épaisseur des pastilles de frein et assurez-vous qu'elles n'ont pas atteint la limite d'utilisation. Si l'épaisseur est correcte, remplissez de liquide de frein et assurez-vous qu'il n'y a pas de fuite. En cas de doute allez immédiatement voir votre concessionnaire RIEJU qui décidera de l'action à effectuer pour le cas présent. Ceci peut affecter votre sécurité.

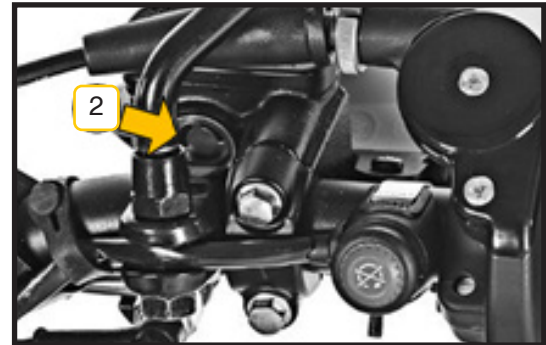
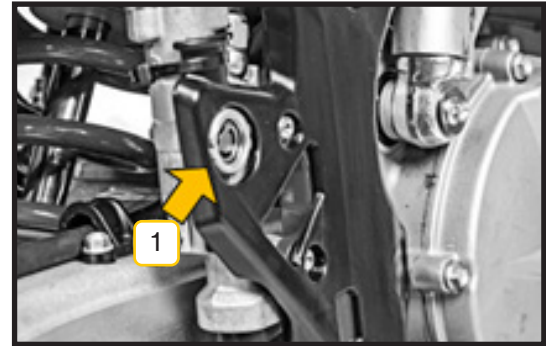



Le niveau du liquide de l'embrayage ?

Il faut le contrôler comme suit : la moto est placée sur sa béquille et le guidon est tourné complètement vers la droite. Dans cette position, décollez le bouchon du réservoir avec son soufflet en caoutchouc (attention à la SALETÉ, il est nécessaire de disposer d'un espace propre où vous déposerez les pièces démontées). Tournez lentement le guidon vers la gauche jusqu'à ce que le niveau du liquide reste parallèle au bord supérieur de son réservoir. La mesure du niveau ne doit pas être distante de plus de 6 à 8 mm du bord du réservoir. Si le niveau est inférieur à ce que nous venons de mentionner, faites l'appoint. En cas de doute ou anomalie, contactez le service officiel de RIEJU.

L'aspect des disques de frein est-il bon ?

Visuellement, vous pouvez apprécier des rayures importantes, des fissures, des excès d'usure, etc.



AVERTISSEMENT :

- Vérifiez que l'épaisseur des disques est de 3 mm pour le frein avant et de 3,5 mm pour l'arrière, au moins. Contactez immédiatement votre service officiel de RIEJU si vous ne savez que faire dans une situation donnée. Ceci peut affecter votre sécurité. Vous ne devez pas circuler avec la moto.





Les pastilles du frein avant et du frein arrière sont-elles en bon état ?

Visuellement, nous pouvons voir l'épaisseur de la garniture (1) restante, si elles sont aptes au fonctionnement ou s'il faut les changer rapidement, l'épaisseur de la garniture ne devant pas être inférieure à 1 mm.

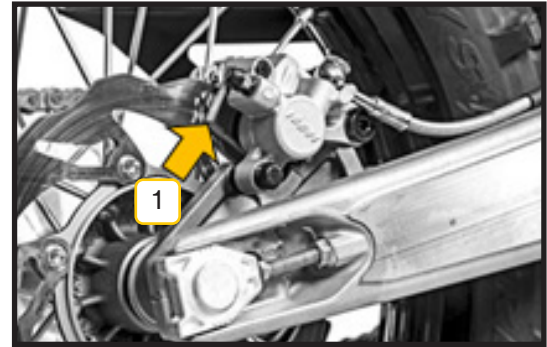

Le toucher des éléments de commande est-il bon ?

Manette de frein avant, pédale de frein arrière, manette d'embrayage, pédale de changement de vitesse, manette du starter, commandes des éléments d'éclairage, arrêt d'urgence, klaxon et indicateurs, poignée des gaz, pédale de démarrage. Toutes ces commandes et éléments de commandes ont un fonctionnement et un toucher caractéristique. Tout changement indique une anomalie ou une détérioration. Vous êtes la personne connaissant la moto le mieux, tout changement que vous pouvez ressentir devra être étudié immédiatement par votre service officiel de RIEJU. Il se fera une joie de vous assister et de veiller à votre sécurité.



La béquille paraît-elle fonctionner correctement ?

La béquille est une pièce de la moto qui est souvent source de problèmes, y compris de sécurité, parce qu'il s'agit d'une pièce soumise à un rude traitement. Si vous remarquez une sensation étrange ou une difficulté de repli, vous devez en premier lieu effectuer un nettoyage à fond de l'ensemble et vérifier le serrage de la fixation et l'état des ressorts. Si le comportement anormal se poursuit, vous devez contacter immédiatement votre service officiel de RIEJU pour votre sécurité.



Les pneumatiques paraissent-ils avoir une pression correcte ?

En cas de doute, vérifiez TOUJOURS le niveau de pression. Si le problème persiste, ou se répète, ceci peut être dû à la présence de fuites. Contactez votre concessionnaire officiel de RIEJU.





Les rayons de la roue sont-ils correctement tendus ?

En les serrant entre les doigts, vous pouvez noter un possible manque de tension. En cas d'un manque de tension excessif de quelques rayons, vous devez les contrôler tous, sur les deux roues. Ce travail doit être confié à des spécialistes. Nous vous recommandons de contacter votre service officiel de RIEJU.



L'état de la chaîne et sa tension sont-ils corrects ?

Si ceci est nécessaire, tendez la chaîne. Si cette opération est nécessaire de manière trop fréquente, ou bien si vous observez un quelconque symptôme d'usure des pignons, de la couronne, du patin, des guides et des protecteurs, vous devez prendre contact avec le service officiel de RIEJU, car ceci affecte votre sécurité.

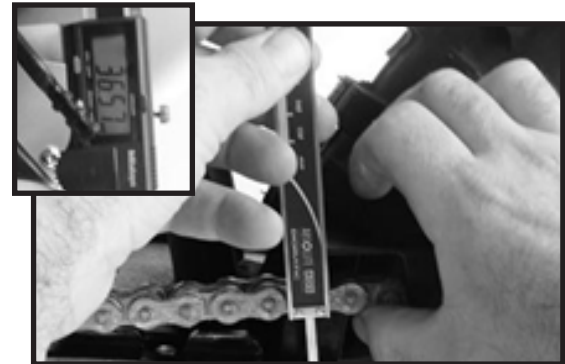



La selle est-elle complètement fixée ?

Ceci est un point d'une importance cruciale pour votre sécurité. Si vous avez le moindre doute sur la fixation des rayons, contactez votre service officiel de RIEJU.

Un ou plusieurs éléments courent-ils le risque de se détacher ?

Pare-boue, caches latéraux, réservoir, cache-poussière, etc. Si tel est le cas, vous devez essayer de fixer l'élément ou de le démonter complètement pour éviter sa possible chute qui compromettrait votre sécurité. Contactez votre concessionnaire officiel de RIEJU.

Devez-vous purger l'air de la suspension avant ?

(1) Si votre modèle est prévu ainsi, il faudra purger l'air correctement. Dans le cas contraire, ceci pourrait être un problème pour votre sécurité et pour la durée de vie de votre suspension avant.

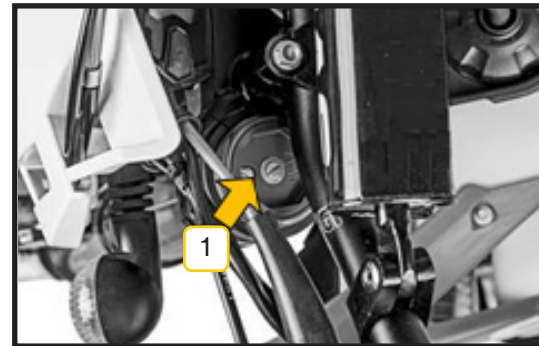



Y-a-t-il une fuite ?

Contrôlez visuellement l'existence possible de fuites, évaluez leur importance en fonction de leur emplacement, quantité et du produit affecté (attention au risque d'incendie). Contactez le plus rapidement possible votre concessionnaire officiel de RIEJU.



AVERTISSEMENT :

- Ces contrôles sont réellement très rapides, car on s'y habitue très vite. L'utilisateur connaît l'utilisation la plus récente de sa moto et connaît les sites où le contrôle doit être plus poussé. Le respect de cet ensemble de contrôles signifie une plus grande sécurité pour l'utilisateur et l'utilisatrice et garantit un entretien à la fois de meilleure qualité et d'un coût plus faible de sa moto.



INSPECTION ET MAINTENANCE

Inspection quotidienne

Après l'utilisation du véhicule dans des conditions défavorables, après la pluie ou après le lavage du véhicule, vous devez procéder à une lubrification appropriée. Pour conduire de manière sûre, il faut assurer la bonne lubrification des pièces mobiles, opération nécessaire pour prolonger la durée de vie utile du véhicule.

Les points d'inspection et de lubrification quotidiens sont les suivants :

- Manette d'embrayage.
- Manette de frein.
- Roulement de la pédale de frein.
- Axe de la béquille latérale et crochet de ressort de la béquille latérale.
- Axes et ressorts de retour du repose-pieds principal et auxiliaire.
- Chaîne de transmission.



Tableau de maintenance

COMPOSANT	Essayer / Inspecter	Ajuster	Remplacer / Changer	Nettoyer	Graisser / Lubrifier
Embrayage	10 heures	20 heures	Quand cela est nécessaire	-	10 heures
Disques de l'embrayage	30 heures	Quand cela est nécessaire	Quand cela est nécessaire	-	-
Câble des gaz	10 heures	10 heures	-	-	10 heures
Bougie	-	-	20 heures	10 heures	-
Filtre à air	0,5 heures	-	S'il est endommagé	Quand cela est nécessaire	-
Carburateur	20 heures	Quand cela est nécessaire	-	-	-
Huile de transmission	-	-	20 heures	-	-
Piston et segment de piston	20 heures	-	50 heures	-	-
Culasse, cylindre et soupape d'échappement	-	-	Quand cela est nécessaire	20 heures	-
Système d'échappement	-	-	Quand cela est nécessaire	-	-
Fibre de verre pour silencieux	-	20 heures	30 heures	-	-
Bielle et roulements	80 heures	-	120 heures	-	-
Pédale démarreur et pédale de changement de vitesse	-	-	-	-	10 heures
Joint en caoutchouc échappement/silencieux	10 heures	-	Quand cela est nécessaire	-	-
Roulements de vilebrequin	80 heures	-	120 h ou si cela s'avère nécessaire	-	-
Liquide de refroidissement	-	-	30 heures	-	-
Tube du radiateur et connexion	10 heures	-	40 heures	-	-
Réglage des freins	20 heures	-	Quand cela est nécessaire	-	-

* Si le véhicule est utilisé en compétition, les intervalles de maintenance doivent être réduits.



COMPOSANT		Ajuster	Remplacer / Changer	Nettoyer	Graisser / Lubrifier
Usure des freins	30 heures	-	Quand cela est nécessaire	-	-
Liquide de frein	-	-	Tous les 2 ans	-	-
Niveau du liquide de frein	10 heures	20 heures	Quand cela est nécessaire		
Piston de la pompe de frein et cache-poussière	-	-	Tous les 2 ans	-	-
Piston du frein et cache-poussière	-	-	Tous les 2 ans	-	-
Tuyau de frein	-	-	Tous les 4 ans	-	-
Rayons et jante avant	-	10 heures	Si nécessaire, utiliser de la Loctite 243 pour les rayons	-	-
Rayons et jante arrière	-	10 heures	Si nécessaire, utiliser de la Loctite 243 pour les rayons	-	-
Guide-chaîne	-	-	-	-	20 heures
Usure du guide-chaîne	20 heures	-	-	-	-
Patin du guide-chaîne	20 heures	-	Quand cela est nécessaire	-	-
Suspension avant	10 heures	Quand cela est nécessaire	Quand cela est nécessaire	Quand cela est nécessaire	-
Huile de suspension avant	-	-	30 heures	-	-

* Si le véhicule est utilisé en compétition, les intervalles de maintenance doivent être réduits.



COMPOSANT		Ajuster	Remplacer / Changer	Nettoyer	Graisser / Lubrifier
Vis, écrous et fixations	10 heures	20 heures	Quand cela est nécessaire	-	-
Tuyau à essence	20 heures	-	Quand cela est nécessaire	-	-
Système d'essence	-	-	-	Quand cela est nécessaire	-
Jeu de la direction	10 heures	-	-	-	-
Lubrification générale	-	-	-	-	20 heures
Coussin de la direction	-	-	-	-	30 heures
Roulement de roue	30 heures	-	Quand cela est nécessaire	-	-
Bras oscillant et biellettes	20 heures	-	Quand cela est nécessaire	-	20 heures
Suspension arrière	Tous les 2 ans	Quand cela est nécessaire	Quand cela est nécessaire	-	-
Chaîne	-	10 heures	Quand cela est nécessaire	-	-
Pneus	5 heures	-	Quand cela est nécessaire	-	-
Charge de la batterie	12 heures de charge lente	-	-	-	-

* Si le véhicule est utilisé en compétition, les intervalles de maintenance doivent être réduits.



Embrayage

La manette de l'embrayage peut être réglée comme vous le voulez.

Pour ce faire, effectuez les actions suivantes :

- Avec la roulette (1), réglez la distance de la manette au guidon en fonction de la commodité du pilote.

L'ensemble est conçu pour que la position de la manette ne change pas pendant l'utilisation.



AVERTISSEMENT :

- Ce modèle utilise de l'huile minérale GRO ULTRA 5 POUR COMMANDE D'EMBRAYAGE pour le circuit hydraulique de l'embrayage.

Disques de l'embrayage

Pour cette vérification, réglage ou changement, vous devez prendre contact avec votre service officiel de RIEJU.



Câble des gaz

- Contrôlez que la poignée de l'accélérateur (1) tourne en douceur.
- Contrôlez que la commande a un jeu de 2~3 mm.
- Si le jeu est différent, desserrez l'écrou de blocage (2) situé à l'extrémité du câble de l'accélérateur, tournez le dispositif de réglage (3) pour avoir le jeu optimal.
- Serrez à nouveau l'écrou de blocage.
- Si le jeu libre ne peut être établi en réglant le câble, sortez le protecteur du câble dans le corps d'injection, réglez-le avec un tenseur à l'extrémité du câble, serrez l'écrou de blocage et réinstallez le projecteur.

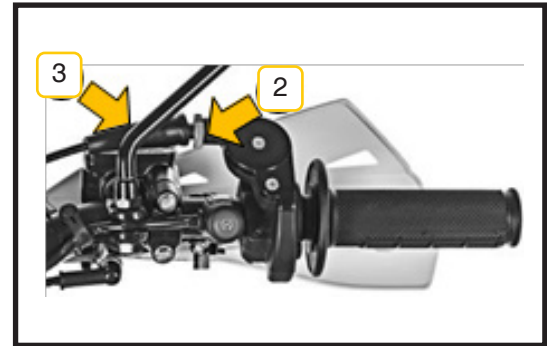



Bougie

La bougie doit être retirée périodiquement pour vérifier la distance entre les électrodes (0,7~0,8 mm). Si la bougie est couverte d'huile ou de suie, nettoyez-la avec une brosse de fil de fer ou similaire. Mesurez la distance entre les électrodes avec un calibre et ajustez si elle est incorrecte en pliant l'électrode extérieure. Si les électrodes de la bougie sont oxydées, abimées ou si l'isolement est rompu, remplacez la bougie.



SOIN :

- Inspectez toutes les 10 heures et remplacez toutes les 20 heures.
- Pour trouver la température correcte de fonctionnement de la bougie, sortez-la et examinez l'isolant de céramique entourant l'électrode. Si la céramique est marron clair, la température de la bougie est harmonisée avec celle du moteur. Si la céramique est blanche, il faut remplacer la bougie pour une autre plus froide. Si elle est noire, il faut la remplacer pour une plus chaude.
- Si le rendement du moteur diminue, remplacez la bougie pour récupérer son rendement normal.

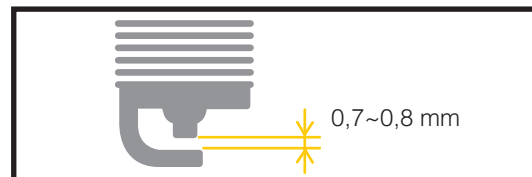

TYPE DE BOUGIE

DENSO W24ESR-U ou NGK BR8EG

SÉPARATION ENTRE LES ÉLECTRODES

0,7~0,8 mm

COUPLE DE SERRAGE

25 Nm



Filtre à air

1. Pour accéder au filtre à air, vous devez démonter le cache latéral gauche.



2. Sortez la poignée du filtre.





3. Sortez le filtre à air.

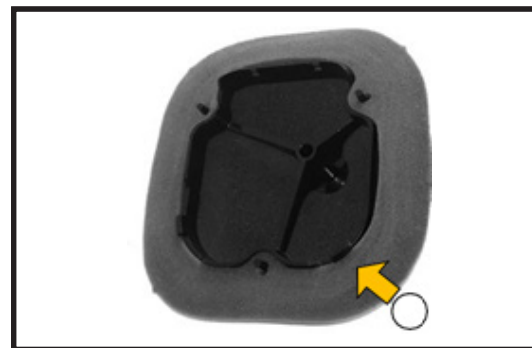



Nettoyage du filtre à air

1. Nettoyez l'intérieur du boîtier du filtre avec un chiffon humide (1).
2. Sortez la cage (2) du filtre à air (3).
3. Nettoyez le filtre à air en l'immergeant dans du liquide pour nettoyer les filtres à l'aide d'une brosse neuve.
4. Pressez-le et séchez-le avec un chiffon humide. Ne retouchez pas le filtre et ne le ventilez pas car ceci peut l'endommager.
5. Installez le filtre dans la cage et couvrez la lèvre du filtre (4) avec une couche épaisse de graisse pour garantir la fermeture et éviter que pénètre la saleté.



AVERTISSEMENT :

- Un filtre à air obstrué permet l'entrée de saleté dans le moteur, ce qui cause une usure et un dommage excessifs.
- Inspectez-le obligatoirement avant et après de chaque course ou conduite. Nettoyez-le si nécessaire. Nettoyez le filtre dans une zone ventilée et assurez-vous qu'il n'y a ni étincelles ni flammes à proximité du site de travail (y compris un éclairage puissant). N'utilisez pas de l'essence pour que le filtre car ceci pourrait occasionner une explosion.

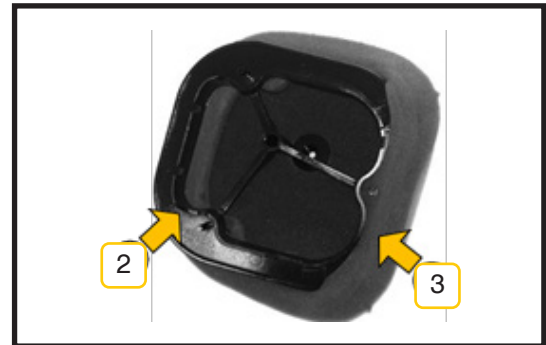



SOIN :

- Inspectez le filtre pour vérifier les dommages. S'il est endommagé, remplacez-le ou, dans le cas contraire, il entrera de la saleté dans le carburateur.
- Graissez toutes les connexions et tous les vis du filtre à air et les entrées.

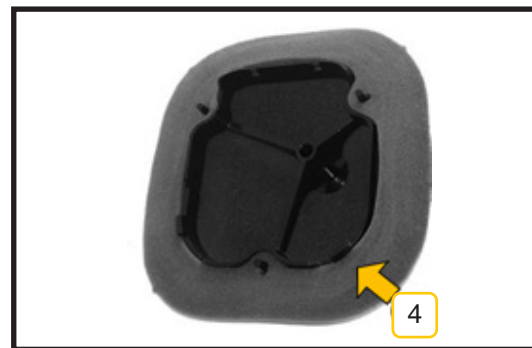



Huile de transmission

Pour que la transmission et l'embrayage fonctionnent correctement, maintenez l'huile de transmission au niveau optimal et changez-la périodiquement. Une moto manquant d'huile de transmission ou avec de l'huile détériorée ou contaminée peut accélérer l'usure et provoquer des dommages de la transmission.

Vérification du niveau d'huile :

1. Si la moto a été utilisée, attendez quelques minutes.
2. Vérifiez le niveau d'huile via l'indicateur du niveau dans la partie basse droite du moteur (1).
3. Le niveau d'huile doit se trouver entre le maximum et le minimum.
4. Si le niveau est trop élevé, retirez l'excédent via le bouchon de vidange (2).
5. Si le niveau est bas, ajoutez la quantité nécessaire en ouvrant le bouchon. Utilisez le même type et la même marque d'huile qui se trouvait dans le moteur.

Huile de transmission

GRO RACING 10W50 FULL SYNTHETIC HIGH PERFORMANCE OIL JASO MA2-API SN

Capacité

800 cc



CONSEIL :

Afin d'obtenir la température adéquate pour l'huile à moteur et pour pouvoir mesurer précisément le niveau d'huile, le moteur devra avoir complètement refroidi et avoir chauffé à nouveau pendant plusieurs minutes à la température normale de fonctionnement.



Changement de l'huile de transmission :

L'huile de transmission doit être remplacé périodiquement pour garantir la durée de vie du moteur.

1. Chauffez le moteur pendant 5 minutes pour que l'huile remue les possibles sédiments.
2. Arrêtez le moteur et placez un récipient sous le moteur.
3. Sortez la vis de vidange (Voir Vérification du niveau d'huile) de l'huile et placez la moto en position d'utilisation afin de permettre la sortie de toute l'huile.
4. Retirez le bouchon de remplissage (1) pour vous garantir un meilleur vide.
5. Nettoyez à fond l'aimant de la vis de vidange.
6. Vissez la vis de vidange de l'huile avec son écrou à un couple de serrage de 20 Nm.
7. Sortez le bouchon de remplissage (voir Vérification du niveau d'huile) et versez de l'huile de transmission neuve.
8. Vérifiez le niveau d'huile après avoir actionné 3 ou 4 fois la pédale du démarreur.
9. Vissez le bouchon de remplissage d'huile.

Piston et segment de piston

Pour cette vérification, réglage ou changement, vous devez prendre contact avec votre service officiel de RIEJU.

Culasse, cylindre et soupape d'échappement

Pour cette vérification, réglage ou changement, vous devez prendre contact avec votre service officiel de RIEJU.



Système d'échappement

L'échappement et le silencieux réduisent le bruit et éloignent les gaz du pilote. Si l'échappement est endommagé, oxydé, a reçu un choc ou s'il est rayé, remplacez-le. Changez la fibre du silencieux si le bruit est trop élevé ou si le rendement du moteur diminue.

Nettoyage de l'échappement

Pour le processus de nettoyage du tuyau d'échappement, vous devez vous diriger à votre service officiel de RIEJU.

Remplacement du silencieux

1. Sortez la vis de fixation du silencieux.
2. Sortez la vis de fixation inférieur (2) du silencieux (3) et sortez-le en tirant vers l'arrière.
3. Déboîtez le silencieux de l'union (flèche).
4. Remplacez le silencieux et remontez l'ensemble.





Fibre de verre pour silencieux

Le silencieux de RIEJU est un silencieux par absorption. L'élément absorbant est la fibre du silencieux. Si vous observez une augmentation du bruit de l'échappement, procédez au remplacement de la fibre du silencieux.

Remplacement de la fibre du silencieux

Une fois démonté le silencieux (voir Remplacement du silencieux). Démontez les 4 vis (1).

1. Extrayez l'intérieur du silencieux.
2. Remplacez la fibre du silencieux (2) en l'enroulant dans le tube intérieur.
3. Introduisez la fibre autour du tube de sortie des gaz (3) à l'extrémité avant du silencieux
4. Remontez l'ensemble.

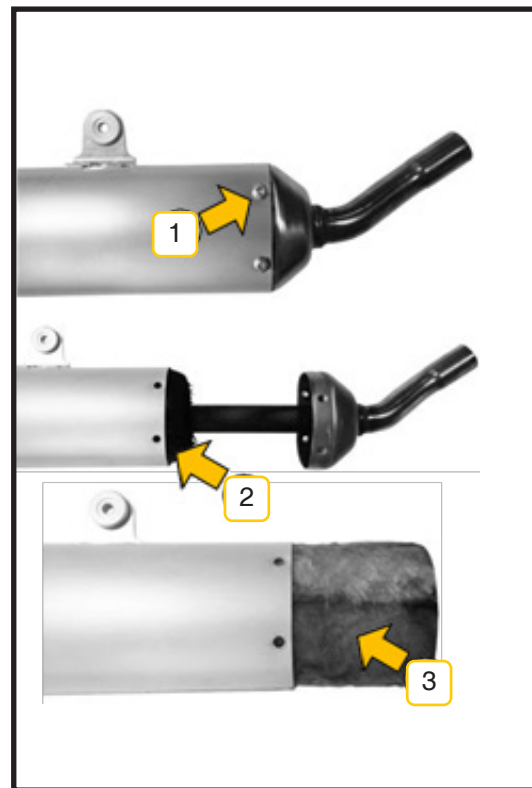



Bielle et roulements

Pour cette vérification, réglage ou changement, vous devez prendre contact avec votre service officiel de RIEJU.

Pédale démarreur et pédale de changement de vitesse

Lubrifiez avec de l'huile ou de la graisse les pièces articulées. L'excédent de lubrification peut être source de glissement des bottes sur les pédales.

Joint en caoutchouc d'échappement/silencieux

Pour cette vérification, réglage ou changement, vous devez prendre contact avec votre service officiel de RIEJU.

Roulements du moteur

Pour cette vérification, réglage ou changement, vous devez prendre contact avec votre service officiel de RIEJU.



Liquide de refroidissement

Le liquide de refroidissement absorbe l'excédent de chaleur du moteur et le transfère à l'air via le radiateur. Si le niveau du liquide diminue, le moteur surchauffe et peut être sérieusement endommagé. Vérifiez le niveau du liquide tous les jours avant de conduire votre RIEJU. Afin de protéger les pièces du système de refroidissement en aluminium (moteur et radiateur) contre l'oxydation et la corrosion, utilisez des inhibiteurs chimiques dans le liquide de refroidissement. Si vous n'utilisez pas de liquide anticorrosion, le radiateur finira par s'oxyder. Ceci boucherait les tubes de refroidissements.



CONSEIL :

- Au départ, un antigel de type permanent est utilisé en atelier.
- Il est de couleur verte et contient 30 % de glycol d'éthylène. Son point de congélation est de -18 °C.



AVERTISSEMENT :

- Les liquides chimiques sont nocifs pour le corps humain. Suivez les instructions du fabricant.



SOIN :

- L'utilisation de solutions liquides incorrectes peuvent causer des dommages du moteur et du système de refroidissement. Utilisez du réfrigérant avec un anticorrosion spécifique pour les moteurs d'aluminium et les radiateurs conformément aux instructions du fabricant.



Dommages par surchauffe :

• Les dommages causés par la surchauffe d'un des composants de la moto ne sont pas couverts par la garantie. Nous recommandons de suivre strictement les instructions d'utilisation et de maintenance pour éviter ce type d'accident.



Utilisation pour le Hard Enduro :

• Pour le Hard Enduro, il faut absolument installer le kit spécifique correspondant. L'utilisation de la motocyclette dans des conditions extrêmes sans ce kit peut compromettre le rendement et la durée de vie du véhicule.

Niveau du liquide de refroidissement

1. Mettez la moto en position d'utilisation.
2. Dévissez le bouchon du radiateur (1) dans le sens contraire des aiguilles d'une montre et attendez quelques secondes que les vapeurs soient évacuées. Par la suite, serrez et tournez dans la même direction pour terminer l'extraction du bouchon.
3. Vérifiez le niveau de liquide de refroidissement. Le liquide doit être juste en dessous du caoutchouc de fermeture du bouchon.
4. Si le niveau du liquide est inférieur à ce niveau, ajoutez la quantité nécessaire via l'ouverture de remplissage.

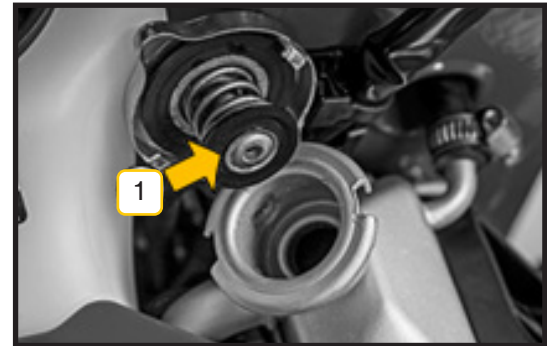

Liquide recommandé

GRO Antifreeze à 100 %



Changement du liquide de refroidissement

Vous devez le remplacer périodiquement pour allonger la durée de vie du moteur.

1. Attendez que le moteur refroidisse complètement.
2. Mettez la moto en position d'utilisation.
3. Sortez le bouchon du radiateur.
4. Mettez un récipient sous la vis de vidange (2) située dans la partie inférieure du bouchon de la pompe à eau. Videz le liquide du radiateur et du moteur en le dévissant.
5. Remplissez le radiateur jusqu'au bord du bouchon et vissez le bouchon correspondant.
6. Contrôlez les pertes du système de refroidissement.
7. Démarrez le moteur et chauffez-le avant de l'arrêter.
8. Contrôlez le niveau du liquide de refroidissement lorsque le moteur refroidit. Ajoutez du liquide jusqu'au bouchon, si nécessaire.

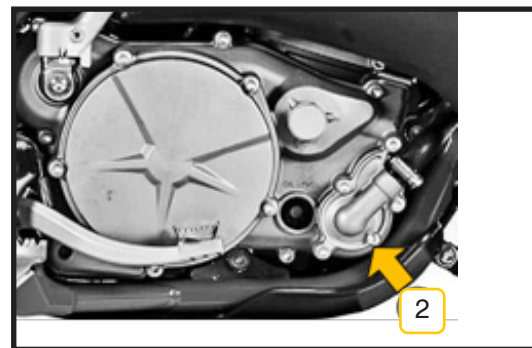

**AVERTISSEMENT :**

- Pour éviter des brûlures, ne retirez pas le bouchon du radiateur ou n'essayez pas de changer le liquide lorsque le moteur est encore chaud. Attendez jusqu'à ce qu'il soit froid.

**AVERTISSEMENT :**

- Si du liquide tombe sur les pneus, ils seront plus glissants et peuvent être source d'accident. Nettoyez immédiatement le liquide pouvant tomber dans le châssis, le moteur ou sur les roues.
- Inspectez le vieux liquide. Si vous observez des taches blanches dans le liquide, cela signifiera que les pièces en aluminium du système de refroidissement sont oxydées. Si le liquide est marron, cela est un signe que des pièces en acier ou en fer sont oxydées. Dans ces deux cas, nettoyez le système.

**SOIN :**

- Serrez la vis de vidange de la pompe à eau à 9 Nm. Remplacez les joints par des neufs. Vérifiez les dommages, les dommages, les pertes ou l'absence de joints du système de refroidissement. Dans les pays froids, il faudra ajuster la capacité antigel à la température minimale avec une marge de -5 °C.



Tube du radiateur et connexions

Tubes du radiateur

Vérifiez que les tubes du radiateur n'ont pas de coupure et qu'ils ne sont pas détériorés et que les connexions n'ont pas de perte.

Radiateur

Vérifiez que les ailettes du radiateur (1) ne sont pas obstruées (insectes ou boue). Nettoyez les obstructions avec un jet d'eau à basse pression.



AVERTISSEMENT :

- L'eau haute pression peut endommager les ailettes du radiateur et en diminuer l'efficacité.
- N'obstruez pas et ne déviez pas l'entrée d'air du radiateur en installant des accessoires non autorisés. Des interférences dans le radiateur peuvent surchauffer et endommager le moteur.



Réglage des freins

Manette du frein avant :

Régalez la manette de frein (1) jusqu'à ce que vous vous sentiez à l'aise. Pour l'ajuster, dévissez l'écrou (2). Après son réglage, serrez bien.

Vérifiez que le frein répond correctement.

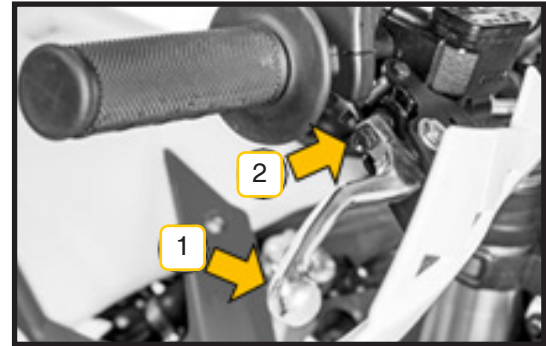

Pédale de frein arrière :

Lorsque la pédale de frein 3) est en position de repos, elle doit avoir un jeu de 5-7 mm.

Vérifiez que le frein répond correctement et qu'il ne frotte pas.

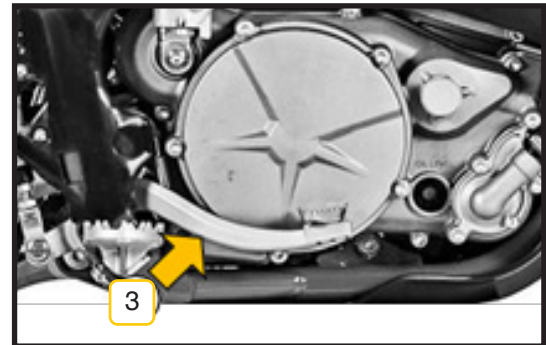



AVERTISSEMENT :

- Si la pédale ou la manette de frein a une sensation molle, spongieuse lorsque vous les utilisez, il se peut que ce soit dû à la présence d'air dans la pompe ou le circuit du frein correspondant ou bien qu'un composant du système adéquat est en mauvais état.
- Comme il est dangereux de conduire dans ces conditions, vérifiez immédiatement les freins. Pour ce, nous vous recommandons de rendre visite à votre service officiel de RIEJU.



Usure des freins

Si l'épaisseur d'une pastille du frein du disque avant ou arrière est inférieure à 1 mm, vous devez procéder au remplacement complet du jeu de pastilles affecté.



AVERTISSEMENT :

- Vérifiez que l'épaisseur des disques est au moins de 3 mm pour le frein avant et de 3,5 mm pour l'arrière.



SOIN :

- Pour ce changement, nous vous recommandons de prendre contact à votre service officiel de RIEJU qui, par ailleurs, contrôlera l'usure possible de vos disques de frein.

Changement des pastilles avant :

Pour remplacer les pastilles avant, suivez les étapes ci-après :

1. Desserrez la goupille (1) et retirez-la.
2. Extrayez les pastilles (2).

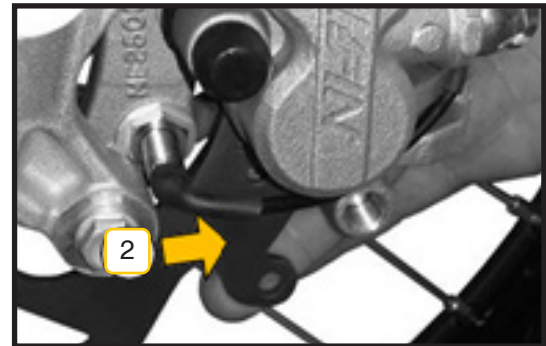
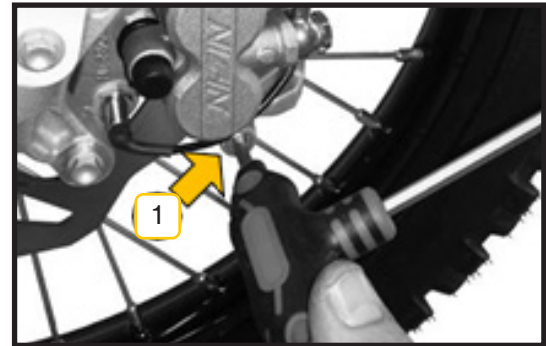



3. Placez un papier ou un chiffon autour du réservoir du liquide de frein pour éviter qu'il se répande par terre. Ouvrez le couvercle en desserrant les vis (3).



CONSEIL :

Pour accéder plus facilement, il est recommandé de desserrer la vis (4) et de tourner la poignée des gaz.

4. Retirez le couvercle (5) en essayant d'éviter une chute du liquide de frein hors du réservoir.

5. Repliez les deux pistons de la pince en faisant attention à ne pas les endommager.

6. Installez les pastilles neuves.

7. Placez la goupille.

8. Placez le couvercle du réservoir.

9. Actionnez la manette de frein plusieurs fois afin d'obtenir le toucher désiré.

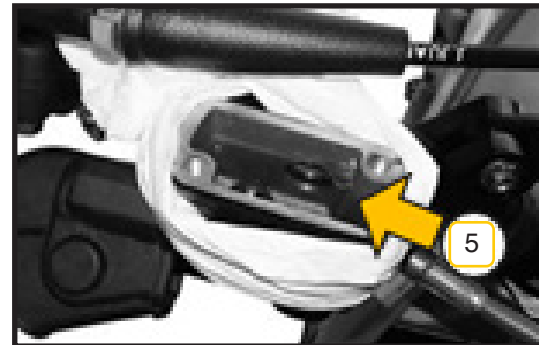
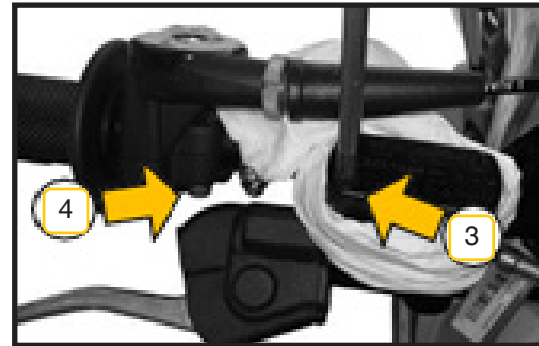



Changement des pastilles arrière :

Pour remplacer les pastilles arrière, suivez les étapes ci-après :

1. Retirez le protecteur de la goupille (1).

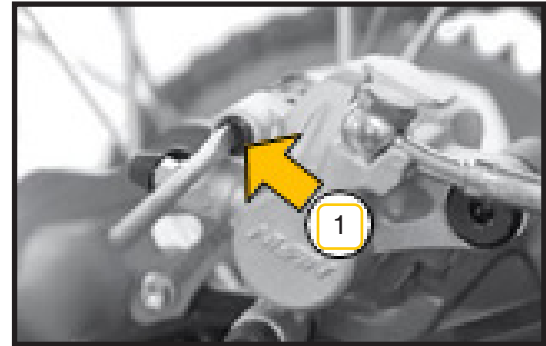

2. Desserrez et retirez la goupille (2).

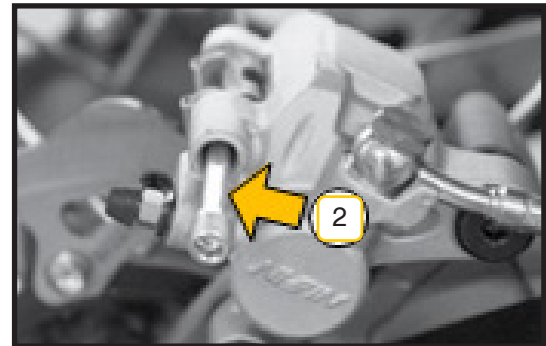



3. Extrayez les pastilles (3).

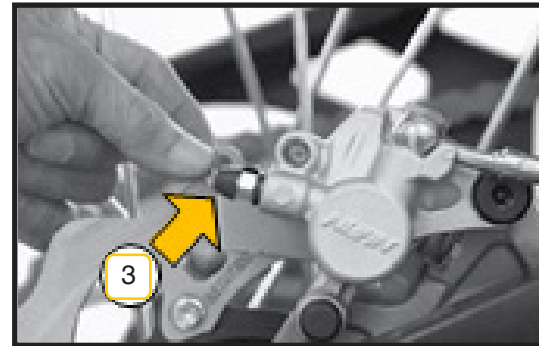

4. Conservez la petite plaque métallique (4) ainsi que la petite plaque en fibre (5) si les nouvelles pastilles n'en ont pas.

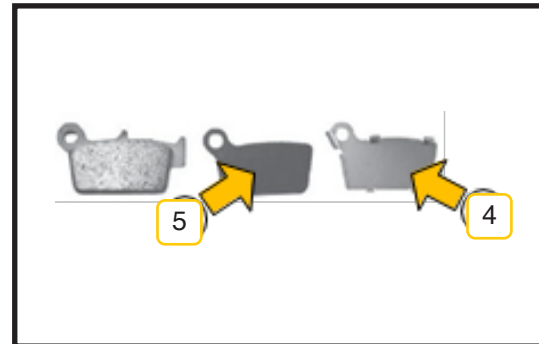



5. Desserrez les vis (6) et sortez le couvercle du réservoir du liquide de frein.



CONSEIL :

Placez un papier ou un chiffon autour du réservoir du liquide de frein pour éviter qu'il se répande par terre.

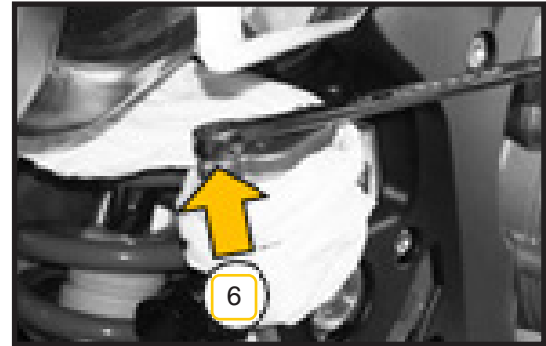

6. Repliez le piston de la pince en faisant attention à ne pas l'endommager.

7. Installez les pastilles de frein neuves.

8. Mettez en place la goupille et son protecteur.

9. Placez le couvercle du réservoir.

10. Actionnez la pédale de frein plusieurs fois jusqu'à ce que vous obteniez le toucher de votre choix.

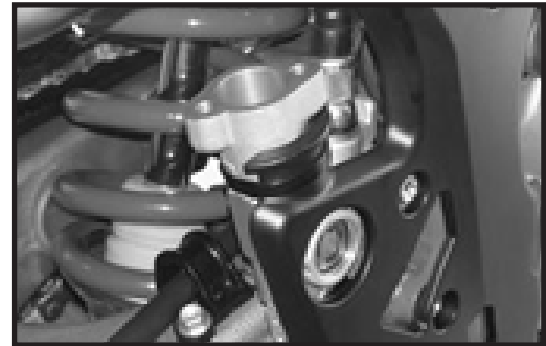



Liquide de frein

Inspectez le liquide de frein et remplacez-le périodiquement. Vous devez aussi le changer s'il apparaît avoir été contaminé par l'eau ou la saleté.

Liquide recommandé

GRO DOT4

Niveau du liquide de frein

Les réservoirs de liquide avant (1) et arrière (2) doivent être au moins à moitié pleins. S'il manque du liquide, faites l'appoint.



AVERTISSEMENT :

- Vérifiez qu'il n'y pas de fuite de liquide au niveau des joints.
- Contrôlez les dommages possibles au niveau des de gaines des freins.



SOIN :

- Ne versez pas du liquide de frein sur les surfaces peintes.

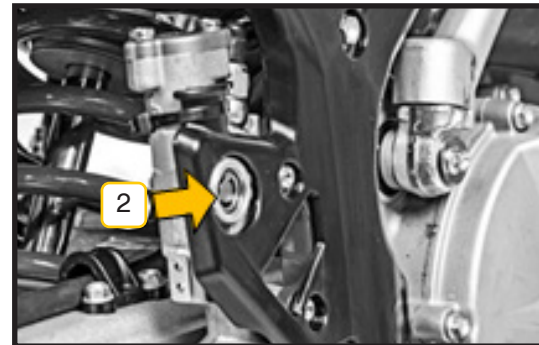
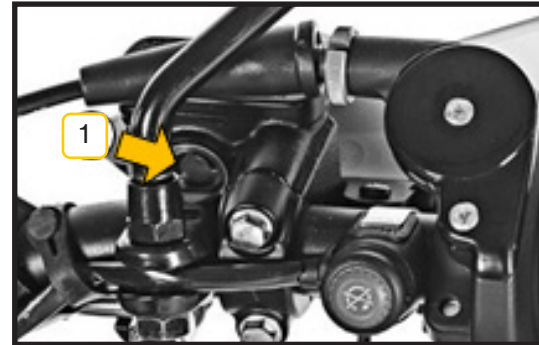



Piston de la pompe de frein et cache-poussière (avant et arrière)

Pour cette vérification, réglage ou changement, vous devez prendre contact avec votre service officiel de RIEJU.

Piston de l'étrier de frein et cache-poussière (tous les étriers)

Pour cette vérification, réglage ou changement, vous devez prendre contact avec votre service officiel de RIEJU.

Tuyaux de frein

Pour cette vérification, réglage ou changement, vous devez prendre contact avec votre service officiel de RIEJU.

Rayons et jantes

Les rayons doivent être serrés uniformément et ne peuvent pas avoir de jeu, sinon cela décentrerait la jante, les autres rayons s'en ressentiraient et pourraient se rompre.

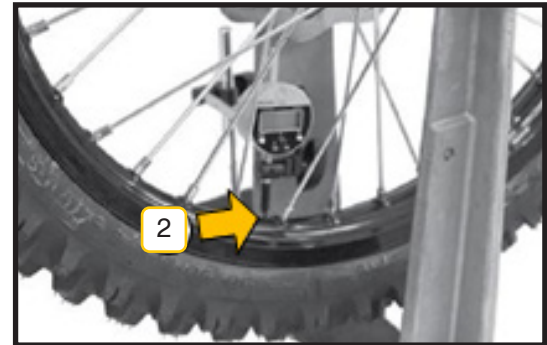



Centrage de la jante :

Placer une molette avec cadran à côté de la jante (1) et tournez la roue pour mesurer le centrage axial.

Placer la molette à l'intérieur de la circonférence de la jante (2), tournez la roue : la différence entre la quantité la plus élevée et la plus basse constitue le centrage.

Si le décentrage est faible, il est possible de le corriger en desserrant ou en serrant certains rayons avec la clé de tension des rayons (3). Si la jante est pliée ou courbée, il faut la remplacer.

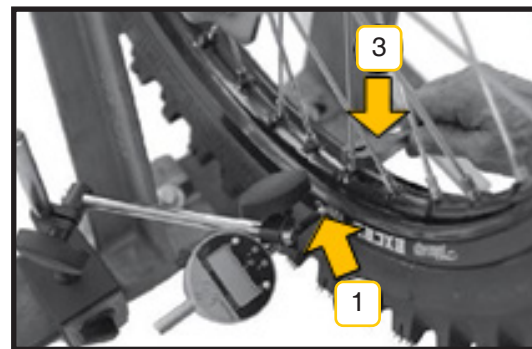

SOIN :

- Une zone soudée dans la jante peut être source d'un décentrage excessif. Ne la prenez pas en compte lorsque vous mesurez le centrage.



AVERTISSEMENT :

- Les interventions sur les jantes et les rayons nécessitent qu'intervienne un spécialiste. Nous vous recommandons à cette fin de recourir à notre service officiel de RIEJU.



Guide chaîne

Lubrifiez le guide-chaîne (4) avec le même produit que celui de lubrification de la chaîne.

Usure du guide-chaîne

Vérifiez l'état des faces intérieures du guide-chaîne, là où passe la chaîne. Selon son état, il faudra la changer.

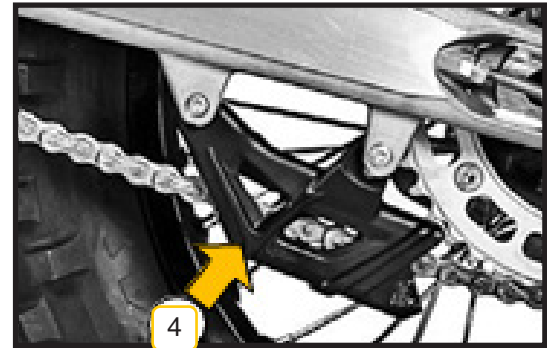

Patin du guide-chaîne

Vérifiez visuellement la partie supérieure et la partie inférieure du patin de la chaîne (5) sur le bras oscillant (6). Si elle est usée ou abîmée, remplacez-la.

Lubrifiez le patin-guide avec le même produit de lubrification de la chaîne.

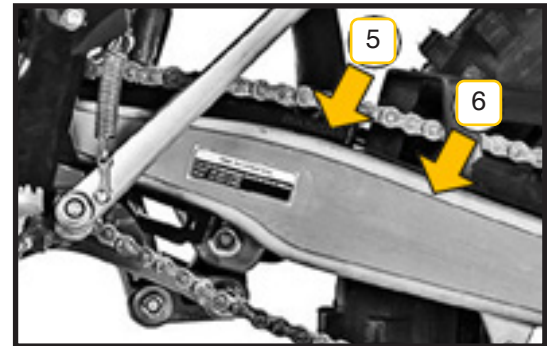



Suspension avant

Purge de l'air de la suspension avant

Pour purger l'air de la suspension avant, suivez les étapes ci-dessous :

1. Placez la moto sur une béquille ou un support stable. La fourche avant devra être totalement étendue.



Remplacement du ressort de la fourche

Si vous devez remplacer le ressort de la fourche avant, suivez les étapes ci-dessous :

1. Sortez la barre des brides de suspension.
2. Desserrez l'écrou supérieur de la fourche.
3. Extrayez l'huile de l'intérieur de la fourche.
4. Desserrez l'écrou inférieur de la fourche.





5. Sortez la cartouche interne.

6. Sortez le ressort.

Remplacez le ressort et suivez les étapes dans le sens inverse pour le montage.



AVERTISSEMENT :

- Veillez que, à tout moment, les réservoirs de liquide de frein et d'embrayage restent en position verticale. Dans le cas contraire, il faudra purger à nouveau les deux systèmes.

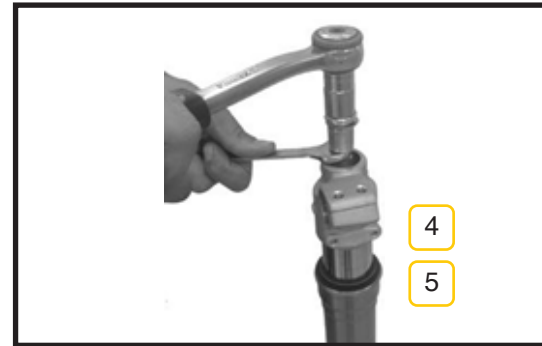



Huile de suspension avant

Réglage du volume d'huile

Pour régler le volume d'huile, il faut auparavant retirer le ressort. Pour ce faire, suivez les étapes décrites dans « Remplacement du ressort de la fourche ». Équipez-vous d'une éprouvette graduée pour les liquides, dans laquelle vous devrez introduire le volume indiqué d'huile (dans chaque bouteille). Introduisez lentement l'huile depuis l'éprouvette à l'intérieur du tube de la fourche.

Enfoncez immédiatement plusieurs fois la tige du système hydraulique jusqu'au fond sans forcer et en alternance sur l'ensemble de la course (en bas et en haut) afin de le purger correctement. Remontez tout l'ensemble du bouchon-fourche. Respectez scrupuleusement le volume de remplissage, sachant que de lui dépend le niveau d'huile à l'intérieur de la fourche et le fonctionnement correct de cette dernière.



Liquide recommandé

KYB: KYB 01M

Fourche KYB Ø46

Niveau d'huile de suspension de la cartouche ouverte :

105 mm

Fourche KYB Ø48

Niveau d'huile de suspension de la cartouche ouverte :

350 mm



AVERTISSEMENT :

- Rouler avec un tuyau d'essence détérioré ou simplement allumer le moteur peut provoquer un incendie et, par la suite, un accident (et les liaisons qui s'ensuivent).
- UTILISEZ TOUJOURS UN TUYAU À ESSENCE ORIGINAL, VOTRE SERVICE OFFICIEL DE RIEJU VOUS LE FOURNIRA.



Systeme d'essence

Vérifiez l'état des éléments suivants : le caoutchouc du bouchon du réservoir, le bouchon du réservoir, le tuyau du respirateur du réservoir et le réservoir.

Jeu de la direction

La direction devra toujours être ajustée pour que le guidon tourne librement, mais sans jeu.

Pour contrôler le réglage de la direction, levez la moto au-dessus du sol en vous servant d'un support placé sous le châssis. Déplacez le guidon en douceur de chaque côté. Lorsque vous le relâchez, s'il continue à bouger seul, cela signifie que la direction n'est pas

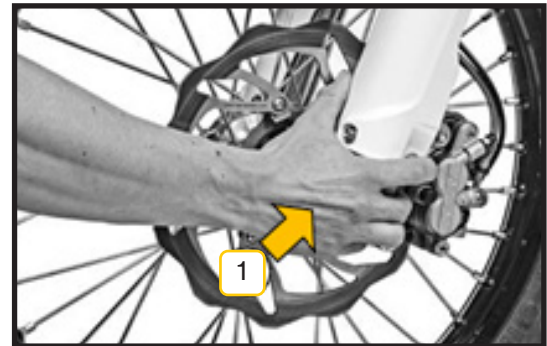



assez serrée. Accroupissez-vous devant la moto, saisissez la partie la plus basse de la fourche avant (sur l'axe), appuyez et étirez la fourche (1). S'il y a du jeu, la direction est trop lâche.

S'il vous faut régler la direction :

1. Stabilisez la moto avec la béquille ou avec une cale spéciale.
2. Maintenez la roue avant sans toucher le sol.
3. Sortez le guidon en desserrant les vis des colliers du guidon (2) et extrayez les brides supérieures.
4. Placez l'écrou de l'axe de la direction (3).
5. Tournez la vis de la direction (4) avec la clé spéciale afin d'obtenir un réglage adapté.
6. Serrez l'écrou de l'axe de direction.
7. Vérifiez à nouveau la direction et ajustez une autre fois si nécessaire.
8. Installez les pièces démontées.

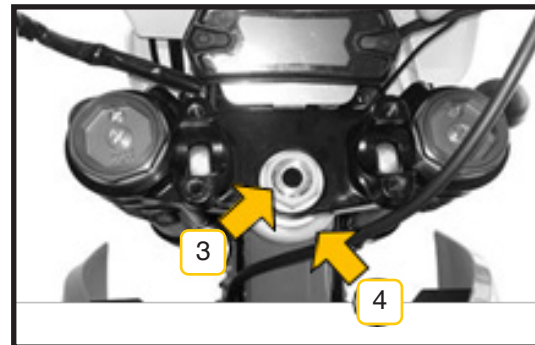
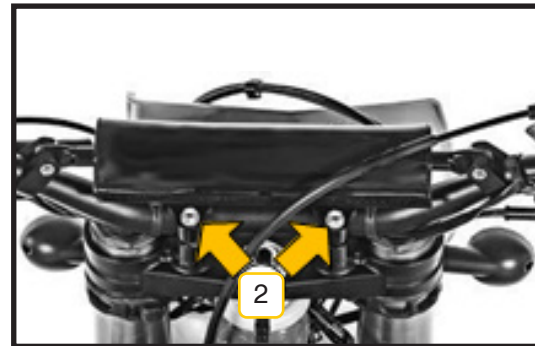



Lubrification générale

Utilisez les pièces montrées, périodiquement ou lorsque le véhicule a été mouillé, spécialement après avoir utilisé l'eau haute pression. Avant de lubrifier chaque pièce, nettoyez les pièces oxydées avec de l'antioxydant et retirez tous les restes de graisse, d'huile ou de saleté.

- Manette de l'embrayage (1).
- Manette du frein avant (2).
- Pédale de frein arrière (3).
- Roulement de la pédale de frein arrière (4).

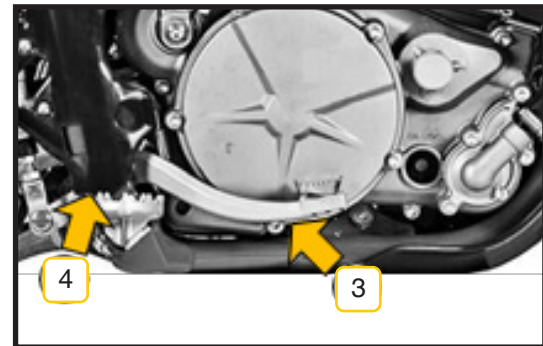
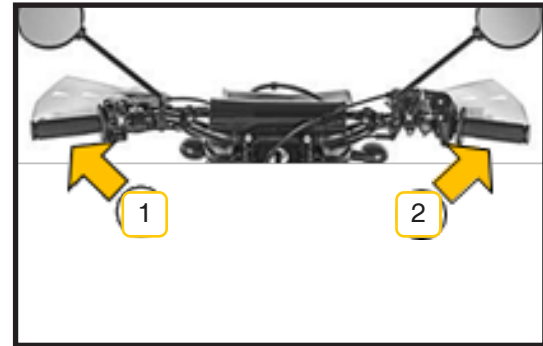



- Levier de changement (5).

Utilisez un aérosol avec tube pour lubrifier avec la pression.

Utilisez de la graisse dans l'intérieur du câble des gaz.

Réglage du volume d'huile

Il est nécessaire, après avoir circulé sur un terrain mouillé même si la chaîne paraît sèche.

Votre chaîne est composée d'attaches-rapides et vous devez donc utiliser un lubrifiant spécifique pour ce type de chaîne. Votre service officiel de RIEJU vous le fournira avec plaisir.

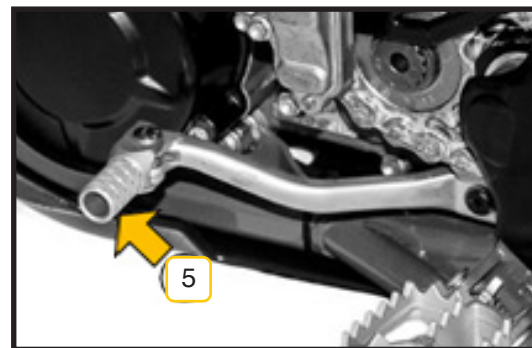

**Roulement de direction**

Pour cette vérification, réglage ou changement, vous devez prendre contact avec votre service officiel de RIEJU.

Roulement de roue

Pour cette vérification, réglage ou changement, vous devez prendre contact avec votre service officiel de RIEJU.

Bras oscillant et biellettes

Pour cette vérification, réglage ou changement, vous devez prendre contact avec votre service officiel de RIEJU.



Suspension arrière

Remplacement de l'huile de l'amortisseur

Pour cette vérification, réglage ou changement, vous devez prendre contact avec votre service officiel de RIEJU.

Démontage de l'amortisseur

Pour démonter l'amortisseur arrière de son emplacement dans le châssis, suivez les étapes suivantes :

1. Stabilisez la moto avec une béquille centrale ou avec une cale spéciale.
2. Maintenez la roue arrière sans toucher le sol à l'aide d'une cale.
3. Desserrez les vis de fixation de l'échappement (1).

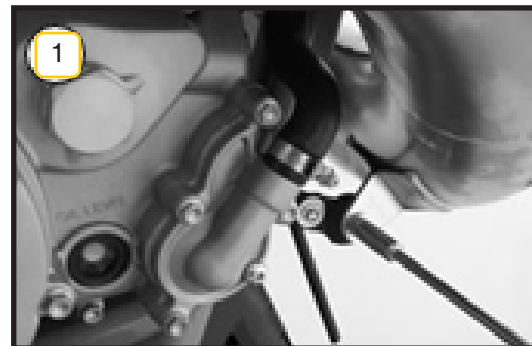
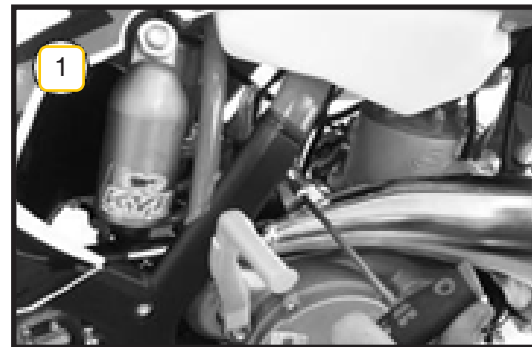



4. Détachez les ressorts de l'échappement (2).



5. Dévissez l'amortisseur par la partie inférieure au balancier (3).

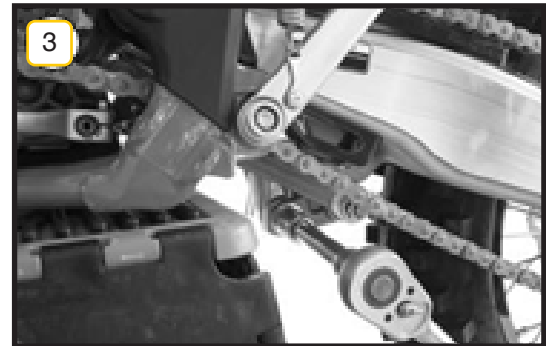



6. Extrayez la vis et sortez le balancier (4).

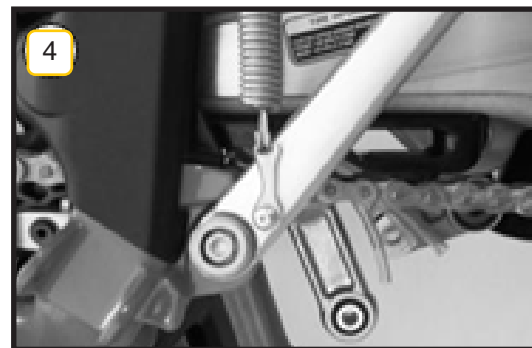

7. Desserrez la vis supérieure de l'amortisseur au châssis (5).





8. Extrayez la vis supérieure de fixation de l'amortisseur au châssis (6).



9. Extrayez l'amortisseur en faisant attention du côté droit de la motocyclette comme le montre la photographie (7).





Chaîne

La transmission secondaire (chaîne, pignon, couronne, guide et patin-guide) de votre moto supporte un travail très difficile. C'est, en outre, un des ensembles les plus important pour votre SÉCURITÉ.

Exigez une maintenance constante et, bien entendu, correcte.

Tension de la chaîne

1. Moto sans charge et avec la béquille latérale active : il doit rester un espace de 30~36 mm entre la chaîne et le bras oscillant dans la partie arrière du patin-guide. Avec les doigts et sans forcer excessivement, il est possible de vérifier.
2. Placez l'écrou de l'axe arrière (1).
3. Cherchez le point de plus haute tension de la chaîne.





4. À l'aide des écrous (2) du tendeur, égalisez, à l'aide des marques dans le bras oscillant et des tétons des ajusteurs, l'alignement de la chaîne aux deux extrémités de la fourche basculante.
5. Serrez les écrous (2).
6. Serrez l'écrou (1).
7. Contrôlez à nouveau le point de tension maximale et ajustez une autre fois si nécessaire.

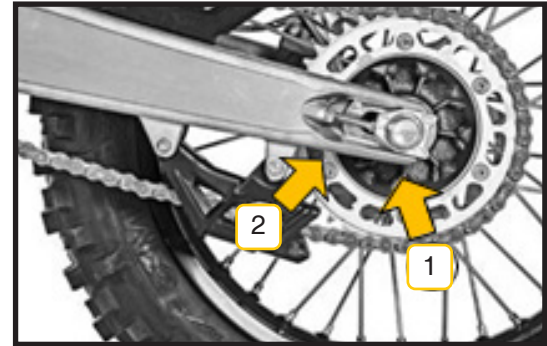

La tension de la chaîne doit être contrôlée en permanence. Vous devez en profiter pour vérifier visuellement l'état de ladite chaîne, du patin-guide, du guide, du pignon et de la couronne.

En règle générale, si une chaîne est trop utilisée, étirée de plus de 2 %, il faut la remplacer. Habituellement, ceci est le moment parfait pour changer le patin-guide, le guide, le pignon et la couronne. Ceci est fait pour une raison pratique, économique et de **SÉCURITÉ**.

Une chaîne à la limite d'usure a en partie usé les dents



du pignon et la couronne, le guide, etc.

Si l'on monte une chaîne neuve et que le reste des composants ne sont pas remplacés, sa durée de vie diminuera de 40 % et les éléments déjà détériorés, comme le pignon et la couronne accéléreront rapidement la diminution de a vie utile. À moyen et long terme, il est économique de changer le kit de transmission complet à chaque changement de chaîne. Votre service officiel de RIEJU vous le fournira avec plaisir.

Lubrification : votre chaîne est le type à attache-rapide, elle exige un lubrifiant spécial. Utilisez le même lubrifiant pour le guide et le patin de guidage de la chaîne, le pignon et la couronne.



CONSEIL :

Nous vous recommandons de veiller à ce que la chaîne soit correctement lubrifiée. Les chaînes qui deviennent sèches doivent être lubrifiées, puis elles sèchent à nouveau, etc. ce qui raccourcit de beaucoup leur durée de vie et celle des composants qui l'entourent.



Pneus

Contrôlez que les pneumatiques ne sont pas abimés, craquelés ou fissurés. Dans le cas contraire, remplacez-les par des pneus neufs ayant les caractéristiques indiquées dans la fiche technique, avec les niveaux de charge et de vitesse minimum suivants :

Niveaux de charge et de vitesse

Pneu avant : 41 J

Pneu arrière : 52 J



Vérifiez périodiquement que leur pression est bonne.

Pression recommandée

1,2 bar - (utilisation normale)

1 bar - (uniquement en compétition)



Charge de la batterie

La batterie (HJTZ7S-FPZ) ne nécessite pas de maintenance :

Batterie		
HJTZ7S-FPZ		
Capacité	Tension	Charge maximum
4,5 Ah	12,8 V	14,4 V / 270 cca



Remplacement de la batterie

La batterie se trouve sous la selle, dans le boîtier correspondant. Pour la remplacer, suivez les étapes ci-après :

1. Desserrez la vis de fixation de la selle (1) et retirez-le en tirant dessus légèrement vers l'arrière.
2. Desserrez les bornes de la batterie (2) et sortez-la.

Remplacez la batterie et suivez les étapes dans le sens inverse pour le montage.





Données du chargeur de batterie.

- Tension minimum avant de commencer le processus de charge de 9 V.
- Une fois terminée la charge, débranchez le chargeur de batterie.
- Une fois chargée, laissez reposer la batterie entre 1 et 2 heures avant de vérifier la tension. Si elle est inférieure à 10 volts, remplacez-la.
- Rechargez la batterie périodiquement.
- Si vous n'utilisez pas la moto, rechargez la batterie tous les 3 mois.



AVERTISSEMENT :

- Utilisez le chargeur pour les batteries de lithium avec les caractéristiques suivantes :

Batterie 12,8 V LiFePO4
 Tension d'entrée CA 100-240 V 50/60 Hz
 Tension de sortie 14,2 V \pm 0,2 V
 Courant de sortie 2 A \pm 0,1 A



AVERTISSEMENT :

- Ne manipulez et n'essayez pas d'ouvrir la batterie, l'électrolyte et les gaz sont toxiques et peuvent causer de graves lésions.
- Maintenez la batterie hors de portée des enfants.

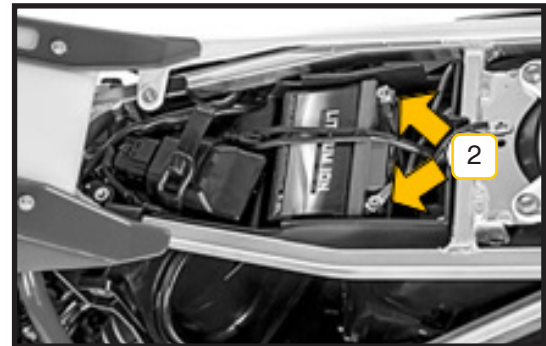



RÉGLAGES

Introduction

Le chapitre des réglages est destiné à un utilisateur ayant des connaissances mécaniques et une expérience avancées. Dans le cas contraire, ces réglages doivent être réalisés par le service officiel de RIEJU.

Engrenage de transmission secondaire

L'engrenage de transmission secondaire peut être modifié à l'aide du changement de couronne et/ou de pignon. Les dimensions disponibles des pignons de votre moto RIEJU sont les suivantes.

Couronnes : 39, 40, 42, 44, 46, 47, 48, 49, 50, 51, 52.

Pignons : 12, 13.

Si l'engrenage de transmission est raccourci, votre moto RIEJU perdra de la vitesse de pointe mais gagnera en accélération et en vitesse avec un rapport bas. Elle sera plus maniable en terrains difficiles.



SOIN :

Attention aux régimes du moteur.

Si vous allongez l'engrenage de transmission, votre RIEJU aura une vitesse de pointe plus élevée mais elle perdra en manœuvrabilité à basse vitesse.



Suspension avant

Votre motocyclette dispose de suspensions réglables dont les régulations sont les suivantes :

- Système hydraulique d'extension (3) - situé dans la partie inférieure de la fourche.
- Système hydraulique de compression (2) - situé dans la partie supérieure de la fourche.
- Purge d'air (1) - situé dans la partie inférieure de la fourche.
- Volume d'huile - 350 ml. (huile KYB 010M).

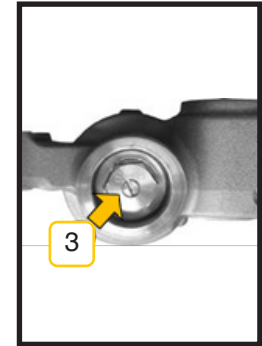
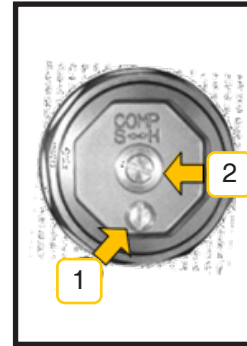



Le volume d'huile dans la fourche affecte le niveau d'huile à l'intérieur et peut être réglé. Un changement de volume, et donc du niveau d'huile, n'affectera pas la première partie de la course de la suspension mais affectera la partie finale.

Lorsqu'on augmente le volume du niveau d'huile, la suspension est plus progressive et l'action de la fourche avant est plus dure en fin de course.

Lorsqu'on diminue le volume du niveau d'huile, la suspension est moins progressive et l'action de la fourche avant est moins dure en fin de course.

Si vous atteignez les butées, il est recommandé d'augmenter légèrement le niveau d'huile (approx. 10 ml.).

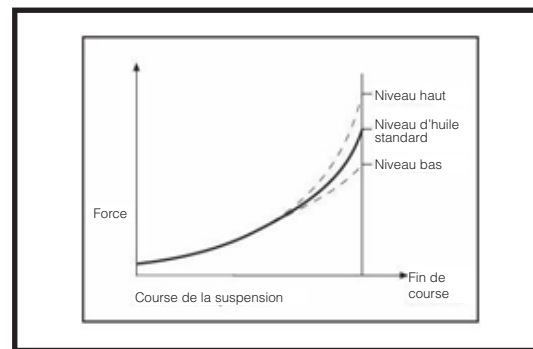

AVERTISSEMENT :

- Faites en sorte que les deux réservoirs de la fourche aient le même volume/niveau d'huile pour que le comportement soit régulier.



Réglages de la suspension avant

Ressort	De 65 à 75 kg.	50 N/mm
	De 75 à 85 kg.	52 N/mm (STD)
	De 85 à 95 kg.	54 N/mm
Rebond	Confort	12 clics depuis la position fermée
	Standard	10 clics depuis la position fermée
	Sport	8 clics depuis la position fermée
Compression vitesse basse	Confort	14 clics depuis la position fermée
	Standard	12 clics depuis la position fermée
	Sport	10 clics depuis la position fermée
Compression vitesse élevée	Confort	1-6/8
	Standard	1-3/8
	Sport	1



Amortisseur arrière

- Système hydraulique d'extension (3) - situé dans la partie inférieure de la fourche.
 - Système hydraulique de compression (2) - situé dans la partie supérieure de la fourche.
 - Purge d'air (1) - situé dans la partie inférieure de la fourche.
 - Grande vitesse de compression 17 mm. - situé en partie supérieure de l'amortisseur (4)
 - Préchargez le ressort standard (3) - 248 mm, réglable entre 243 et 255 mm entre les plans d'appui de celui-ci.
- Ressort K : 52 N/m – poids idéal du pilote 75 à 85 kg.

Standard	260 mm
Portée	243-255 mm
Définition de la longueur	248 mm

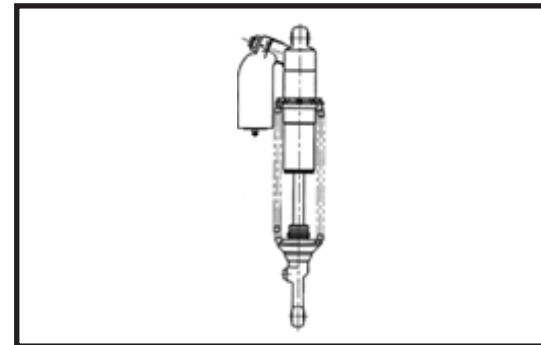



Réglage statique initial (SAG)

Pour régler l'affaissement préalable de la suspension, suivez les étapes ci-dessous.

1. Placez la moto sur une béquille qui vous permettra de laisser la roue arrière en l'air de forme stable.
2. Mesurez la distance verticale (1) entre l'écrou de l'axe arrière et le point fixe supérieur.
3. Remontez la béquille et placez la moto avec les deux roues appuyées sur le sol (pas appuyées sur le pied ne chèvre ni sur la béquille latérale).
4. Mesurez à nouveau la distance verticale entre l'écrou de l'axe arrière et le point fixe supérieur.

Si la différence entre les mesures est différente de 35 ± 5 mm, variez la précharge de l'amortisseur jusqu'à l'atteindre.

L'affaissement préalable avec le pilote au-dessus de la moto doit être de 100 ± 5 mm.

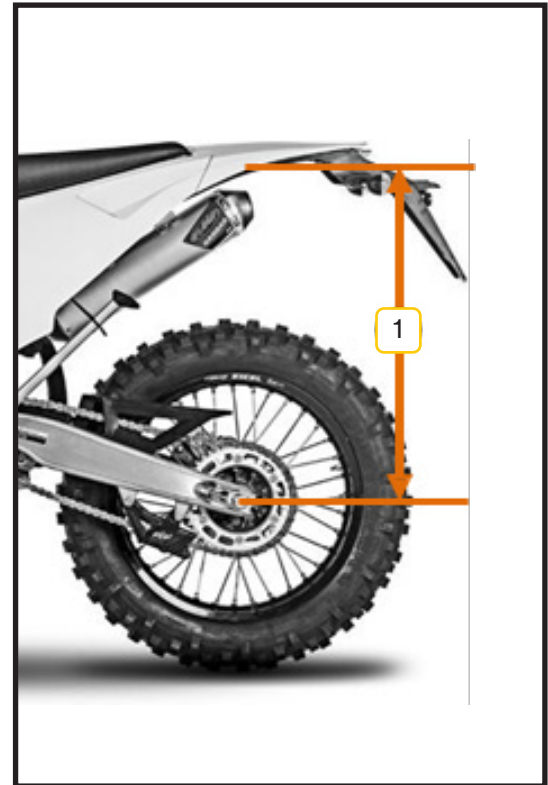



Correction selon le type de terrain

Partez toujours des réglages standards et ne réalisez des changements s'ils sont nécessaires.

- **Terrain dur :**

Adoucissez les réglages du système hydraulique, à la fois dans la fourche comme dans l'amortisseur.

- **Terrain sableux :**

Durcissez le système hydraulique de compression ou remplacez le ressort par un autre plus dur dans la fourche. Durcissez la compression et avant tout l'extension dans l'amortisseur arrière. Un autre élément pouvant aider 'est la réduction de la précharge du ressort.

- **Terrain boueux :**

Durcissez le système hydraulique de compression ou remplacez le ressort par un autre plus dur dans la fourche. Durcissez la compression et l'extension dans l'amortisseur arrière. Un autre élément pouvant aider, c'est l'augmentation de la précharge du ressort.



Réglage de votre moto

Compression

- Si vous trouvez que la moto tremble ou oscille largement bien que la vitesse et les obstacles ne soient pas importants, que la position de conduite est basse ou que vous arriviez en butée dans les descentes, vous devez durcir le réglage de compression de la fourche et de l'amortisseur. S'il vous est impossible de réaliser une correction, cela peut signifier qu'un ressort est trop mou ou fatigué, ou que l'huile SAE est à un bas niveau ou que le niveau interne est insuffisant dans la fourche.
- Si la moto a un ressenti dur, spécialement dans les séries de trous, et qu'il y ait par ailleurs un manque de traction de la roue arrière et de forts impacts des irrégularités, vous devez adoucir le réglage en compression de la fourche et de l'amortisseur. S'il vous est impossible de réaliser une correction, cela peut indiquer qu'un ressort est trop dur ou que l'huile est à un trop haut niveau dans la fourche.

Extension

- Si vous sentez que la moto est instable ou molle, qu'elle perd facilement sa trajectoire ou qu'elle oscille amplement bien que la vitesse et les obstacles soient petits, vous devez durcir le réglage en extension à la fois dans la fourche et dans l'amortisseur. S'il vous est impossible de réaliser une correction, cela peut signifier qu'un ressort est trop mou ou fatigué, ou que l'huile SAE est à un bas niveau ou que le niveau interne est insuffisant dans la fourche.
- Si la moto a un ressenti rigide et que les courses des suspensions sont courtes et qu'il y ait par ailleurs un manque de traction de la roue arrière et de forts impacts des irrégularités, vous devez adoucir le réglage



ge en extension à la fois de la fourche et de l'amortisseur. S'il vous est impossible de réaliser une correction, cela peut indiquer qu'un ressort est trop dur ou que l'huile est à un trop haut niveau dans la fourche.

AVERTISSEMENT :



- Ne réalisez qu'un seul ajustement des réglages à chaque fois et vérifiez l'effet qu'il a sur la moto.
- Le réglage de la suspension est très critique car s'il n'est pas réalisé correctement, ceci peut priver le pilote, même s'il est excellent, du plein fonctionnement de sa moto. Contrôlez la suspension en fonction du pilote et des conditions du terrain.
- Lorsque vous affinez la suspension, vous ne devez pas oublier que :
 - Si la moto est neuve, vous devez vous habituez à la suspension pendant au moins une heure de conduite avant de réaliser des changements.
 - Les facteurs à prendre en compte sont le poids du pilote, son habileté et les conditions du terrain.
 - Essayez de changer de position sur la moto pour réduire les problèmes.
 - Vous devez régler la suspension en fonction des points forts du pilote. S'il est rapide dans les virages, vous devez régler la suspension en fonction.
 - Pratiquez les changements avec de petites augmentations car le surréglage est très commun.
 - La suspension avant et la suspension arrière doivent être équilibrées.
 - Lorsqu'on évalue la suspension, le pilote doit s'efforcer de conduire consciencieusement et en reconnaissant les effets du changement. Une mauvaise position du pilote et/ou la fatigue faciliteront un mauvais jugement des réglages.
 - • Lorsque vous acceptez un changement pour un terrain déterminé, vous devez noter les références pour les appliquer sur un terrain similaire.
 - Lubrifiez les roulements de la fourche basculante, des biellettes, du balancier et des joints avant d'effectuer des modifications afin d'empêcher l'excès de friction affectant le fonctionnement de la suspension.



DIAGNOSTIC DE PANNE

PANNE	CAUSE	SOLUTION
Le moteur ne tourne pas.	Vilebrequin bloqué.	Contactez le service officiel de RIEJU.
	Cylindre/piston/bielle grippé(e).	Contactez le service officiel de RIEJU.
	Ensemble de transmission grippé.	Contactez le service officiel de RIEJU.
Le moteur du démarreur ne tourne pas ¹	Le fusible de relais du démarreur est fondé.	Démontez la selle et contrôlez le fusible.
	La batterie est déchargée.	Démontez la selle et contrôlez le fusible.
Le moteur ne démarre pas.	La moto a été inactive pendant longtemps.	Enlevez le vieux carburant du réservoir. Lorsque le réservoir est plein de nouveau carburant, le moteur démarrera immédiatement.
	Bougie sale ou humide.	Nettoyez ou séchez la bougie. Si nécessaire, remplacez-la.
	Moteur noyé.	Pour faire respirer le moteur, fermez l'essence, démontez la bougie, passez une vitesse et poussez la moto sur quelques mètres en activant les gaz. Vous saurez visuellement quand le carter de précompression sera vide. Montez la bougie et démarrez. Il est possible que vous deviez démonter la bougie une autre fois si le fait de pousser la moto n'a pas suffi. La bougie se mouillera et vous devrez la nettoyer. Poussez à nouveau la moto, montez la bougie et le moteur démarrera.
 AVERTISSEMENT :		<ul style="list-style-type: none"> • Pour votre sécurité vous devez envelopper la cosse de la bougie avec un chiffon sec. Vous éviterez ainsi un possible saut d'étincelle.



Le moteur ne démarre pas.	Mélange air/essence incorrect.	Nettoyez le respirateur du réservoir d'essence. Ajustez le conduit du filtre à air.
	Soupape d'échappement ouverte.	Vérifiez la soupape d'échappement et corrigez.
Le moteur démarre mais cale.	Alimentation en air incorrecte.	Fermez le starter. Nettoyez le tube respirateur du réservoir d'essence. Ajustez le conduit du filtre à air.
	Manque de combustible.	Remplissez le réservoir de combustible.
Le moteur chauffe.	Manque de liquide de refroidissement.	Ajoutez du liquide de refroidissement. Vérifiez l'étanchéité du système de refroidissement.
	Radiateur obstrué ou sale.	Nettoyez les lames du radiateur ou remplacez-le.
Fonctionnement déséquilibré.	Bougie sale, cassée ou mal réglée.	Vérifiez l'état de la bougie et nettoyez-la en conséquence, ajustez-la ou remplacez-la.
	Problème du capuchon de la bougie.	Vérifiez l'état du capuchon de la bougie. Vérifiez le bon contact du câble de haute tension avec le capuchon et le câble lui-même. Remplacez ce qui est détérioré.
	Allumage du rotor endommagé.	Changez le rotor.
	Eau dans le combustible.	Videz le réservoir et remplissez de combustible neuf.



Le moteur manque de puissance ou accélère mal.	L'alimentation de carburant est défectueuse.	Nettoyez le système de carburant et vérifiez-le.
	Filtre à air sale.	Nettoyez ou remplacez le filtre à air.
	Échappement détérioré ou avec fuites.	Vérifiez si le système d'échappement est détérioré, renouvelez la fibre de verre dans le silencieux si nécessaire.
	Gicleurs de carburant sales.	Démontez le carburateur et nettoyez les gicleurs.
	Les roulements du vilebrequin sont usés ou endommagés.	Contactez le service officiel de RIEJU.
Le moteur émet des bruits étranges.	Problème d'allumage.	Contactez le service officiel de RIEJU.
	Surchauffe.	Voir « Le moteur chauffe »
Le tuyau d'échappement émet des bruits de détonations.	Présence de suie dans la chambre de combustion.	Contactez le service officiel de RIEJU.
	Essence de mauvaise qualité ou d'une teneur en octane erronée.	Retirez l'essence et introduisez de l'essence neuve avec la teneur en octane correcte.
	Bougie en mauvais état ou spécifications inadéquates.	Remplacez la bougie par une bougie adéquate neuve.
	Joints du système d'échappement détériorés.	Vérifiez si le système d'échappement est détérioré. Les joints doivent être en parfait état sinon il est nécessaire de les remplacer.
L'échappement émet de la fumée blanche.	Joint torique de la culasse détérioré (fuite de liquide de refroidissement au cylindre).	Contactez le service officiel de RIEJU.



L'échappement émet de la fumée noire.	Filtre à air obstrué.	Nettoyez ou remplacez le filtre à air.
	Gicleur principal trop haut.	Vérifiez le gicleur principal.
Les vitesses ne passent pas.	L'embrayage reste collé.	Contactez le service officiel de RIEJU.
	Fourchette de changement de vitesse pliée ou bloquée.	Contactez le service officiel de RIEJU.
	Vitesse bloquée dans la transmission.	Contactez le service officiel de RIEJU.
	Levier de changement endommagé.	Remplacez le levier de changement.
	Ressort de la position du sélecteur mou ou cassé.	Contactez le service officiel de RIEJU.
	Tambour du changement rompu.	Contactez le service officiel de RIEJU.
	Ressort du cliquet du sélecteur de vitesse.	Contactez le service officiel de RIEJU.
Les vitesses sautent.	Fourchette de changement de vitesse usée.	Contactez le service officiel de RIEJU.
	Rainure des vitesses usée.	Contactez le service officiel de RIEJU.
	Vitesses cassées.	Contactez le service officiel de RIEJU.
	Tétons des vitesses endommagés.	Contactez le service officiel de RIEJU.
	Axe de la fourchette de changement de vitesse usé.	Contactez le service officiel de RIEJU.
	Ressort de la position du sélecteur cassé.	Contactez le service officiel de RIEJU.



L'embrayage patine.	Niveau excessif de liquide d'embrayage.	Vérifiez le niveau et le réglage si nécessaire.
	Disques d'embrayage usés.	Contactez le service officiel de RIEJU.
	Ressort de l'embrayage cassé ou faible.	Contactez le service officiel de RIEJU.
La moto n'est pas stable.	Le câble rend difficile la rotation du guidon.	Retirez le câble.
	Écrou de l'axe de direction très serré.	Réglez l'écrou de l'axe de direction.
	Roulements de direction abimés ou usés.	Contactez le service officiel de RIEJU.
	Axe de direction plié.	Contactez le service officiel de RIEJU.
L'amortissement est trop dur.	Niveau d'huile excessif dans la fourche.	Éliminez l'huile en trop jusqu'au niveau adéquat.
	Fourche avant avec de l'huile trop visqueuse.	Videz l'huile de la fourche et remplissez avec une huile à viscosité adéquate.
	Fourche avant tordue.	Contactez le service officiel de RIEJU.
	Trop de pression dans le pneumatique.	Contrôlez la pression des pneus.
	Suspension mal réglée.	Ajustez la suspension.



L'amortissement est trop mou.	Niveau d'huile trop bas dans la fourche.	Ajoutez de l'huile jusqu'au niveau adéquat.
	Fourche avant avec de l'huile pas assez visqueuse.	Videz l'huile de la fourche et remplissez avec une huile à viscosité adéquate.
	Peu de pression dans le pneumatique.	Contrôlez la pression des pneus.
	Suspension mal réglée.	Ajustez la suspension.
La moto produit des bruits anormaux.	Chaîne mal réglée.	Réglez la tension de la chaîne.
	Chaîne usée.	Changez la chaîne, la couronne et le pignon de la transmission secondaire.
	Dents de la couronne arrière usées.	Changez la couronne arrière.
	Lubrification insuffisante de la chaîne.	Lubrifiez la chaîne avec un lubrifiant approprié.
	Roue arrière mal alignée.	Vérifiez la tension des rayons de la jante. Réajustez si nécessaire.
	Ressort de la fourche avant faible ou cassé.	Remplacez le ressort de la fourche avant.
	Disque de frein usé.	Remplacez le disque de frein.
	Pastilles mal placées, usées ou cristallisées.	Remettez les pastilles en place ou changez-les.
	Cylindre endommagé.	Contactez le service officiel de RIEJU.
Supports, écrous, vis mal serrés.	Vérifiez et ajustez les couples de serrage adéquats.	



Le guidon vibre.	Pneu usé.	Remplacez le pneu.
	Bras oscillant ou ses roulements à aiguilles usé(s).	Contactez le service officiel de RIEJU.
	Jante décentrée.	Contactez le service officiel de RIEJU.
	Roues mal alignées.	Vérifiez la tension des rayons de la jante. Réajustez si nécessaire.
	Axe de direction avec tolérance excessive.	Vérifiez le réglage du jeu de la direction.
	Support du guidon mou, écrou de direction desserré.	Vérifiez et ajustez les couples de serrage adéquats.
La moto a tendance à s'incliner d'un côté.	Châssis tordu.	Contactez le service officiel de RIEJU.
	Direction mal réglée.	Vérifiez le réglage du jeu de direction.
	Axe de direction tordu.	Contactez le service officiel de RIEJU..
	Fourche avant tordue.	Contactez le service officiel de RIEJU.
	Roues mal alignées.	Vérifiez la tension des rayons des jantes.
Les freins ne fonctionnent pas correctement.	Disques de frein usés.	Remplacez les disques.
	Perte de liquide de frein.	Contactez le service officiel de RIEJU.
	Fluide de frein détérioré.	Contactez le service officiel de RIEJU.
	Piston de la pompe rompu.	Contactez le service officiel de RIEJU.
	Pastilles de frein usées.	Contrôlez et remplacez les pastilles si nécessaire.



Les ampoules grillent.	Régulateur de tension défectueux.	Contactez le service officiel de RIEJU.
Le système d'illumination ne fonctionne pas	Connecteurs en mauvais état, régulateur avec sortie de tension inadéquate, révision la tension du stator.	Nettoyez/remplacez les connecteurs, vérifiez le régulateur, vérifiez la tension du stator.



STOCKAGE ET NETTOYAGE DU VÉHICULE

Stockage du véhicule

Si votre véhicule n'est pas utilisé pendant une période étendue, une maintenance spéciale est requise et certains matériaux, outils et expertise technique sont nécessaires. Nous recommandons donc que ces opérations soient réalisées par un concessionnaire **Rieju**.

Si vous désirez ces procédures vous-même, veuillez suivre les méthodes décrites ci-après :

- Remplacez complètement l'ancienne huile par de la nouvelle.
- Bloquez l'entrée du filtre à air et de la sortie d'échappement avec un chiffon imbibé d'huile propre pour empêcher que de l'air humide parvienne dans le moteur.
- Purgez complètement tout le carburant du réservoir.
- Retirez la batterie, nettoyez-en la surface avec de l'eau savonneuse neutre et retirez la rouille des bornes positive et négative.
- Stockez la batterie dans une pièce dont la température est supérieure à 0 °C.



- ☒ Réglez la pression à la valeur spécifiée.
- ☒ Lavez complètement le véhicule.
- ☒ Vaporisez un protecteur en caoutchouc sur la surface de toutes les pièces en caoutchouc.
- ☒ Recouvrez tout le véhicule avec une cire protectrice pour automobiles.
- ☒ Finalement, couvrez le véhicule et stockez-le dans un site sec et bien ventilé



ATTENTION :

- Rechargez la batterie que vous avez retirée une fois par mois.



Comment réactiver le véhicule

- ☒ Lavez complètement le véhicule.
- ☒ Retirez les chiffons de l'admission du filtre à air et de la sortie d'échappement.
- ☒ Remplacez l'ensemble de l'huile moteur et du filtre à huile.
- ☒ Installez la batterie.
- ☒ Démarrez le véhicule.



Protection du véhicule

- En fonction de votre utilisation, nettoyez le véhicule fréquemment et gardez-le propre et sec.
- Retirez dès que possible toute saleté ou résidus tels que les fientes d'oiseau, l'asphalte ou le sel de la superficie.
- Essayez d'utiliser un recouvrement de véhicule. L'exposition prolongée au soleil peut causer le vieillissement et la décoloration des parties extérieures.

Nettoyage du véhicule

- Bouchez le système d'échappement pour empêcher l'entrée d'eau.
- Avec un morceau de ruban isolant, bouchez la serrure de l'antivol par blocage de la direction.
- Éliminez la boue et la saleté avec un jet d'eau à basse pression.
- Nettoyez les zones particulièrement sales avec un nettoyeur spécial pour motos.
- Rincez avec un jet d'eau à basse pression.
- Laissez s'égoutter la moto naturellement.
- Faites un petit parcours avec la moto jusqu'à ce que le moteur atteigne sa température de fonctionnement.
- Lubrifiez la chaîne et le reste des éléments qui le nécessitent (voir le paragraphe de la maintenance).

**SOIN :**

- Ne nettoyez jamais le véhicule en utilisant un équipement haute pression. Évitez de pointer directement sur le cadran multifonction, la bougie, la cosse de la bougie, le carburateur, les interrupteurs, les manettes ou tous les autres éléments électriques.

**AVERTISSEMENT :**

La performance du freinage avec des freins humides est réduite. Testez le système de freinage à plusieurs reprises à basse vitesse pour le sécher rapidement.

**AVERTISSEMENT :**

- Le module ABS est situé sous le réservoir. Lors du nettoyage du véhicule, ne dirigez pas d'eau directement sur le module ABS afin d'éviter de l'endommager.

**AVERTISSEMENT :**

N'appliquez pas de dégraissant sur les axes des roues ou sur la chaîne.



AVERTISSEMENT : RIEJU n'accepte aucune responsabilité si vous utilisez des dégraissants corrosifs pouvant tâcher ou endommager des pièces de la moto. **RIEJU** n'est pas responsable de dommages ou défauts causés par l'utilisation d'eau haute pression pour nettoyer la moto.



MODIFICATIONS ET ACCESSOIRES

Utiliser uniquement que des pièces et des accessoires originaux de **RIEJU**.

Vous pouvez acquérir de vraies pièces, accessoires et autres produits de **RIEJU** auprès de concessionnaires agréés. Des professionnels vous conseilleront alors sur l'installation et l'utilisation.

La sécurité, la performance et la compatibilité de ces pièces et produits ont été testées et garanties. D'autre part, aucune responsabilité ne sera acceptée pour les pièces ou accessoires non autorisés.

Si vous avez prévu de remplacer des pièces, assurez-vous qu'elles sont conformes à toutes les lois et règlements afin que votre véhicule respecte les exigences nationales en matière de véhicules routiers et autres spécifications légales et techniques.



ATTENTION :

- La modification non autorisée de composants tels que le système de commande électronique peut causer des dommages du véhicule et des accidents.



GARANTIE

Normes règlementaires de la garantie du fabricant **RIEJU**.

Avec la présente garantie au consommateur final, la société **RIEJU** garantit au consommateur final, acheteur d'un véhicule fabriqué par **RIEJU**, que les matériaux et la fabrication sont libres de défauts, conformément aux normes de qualité les plus élevées. En conséquence, **RIEJU** garantit par la présente à l'acheteur final (ci-après dénommé « Acheteur »), conformément aux conditions énoncées ci-dessous, que la société réparera gratuitement tout défaut de matériau ou de fabrication détecté sur une motocyclette neuve pendant la période de garantie indiquée. Cette garantie n'est aucunement limitée par le nombre de kilomètres parcourus ou le nombre d'heures d'utilisation.

Période de garantie

La durée de garantie est régie par la législation en vigueur en la matière dans le pays concerné au moment de la vente du véhicule.



Les demandes de garantie portant sur des défauts n'ayant pas été portés à l'attention d'un revendeur agréé **RIEJU** avant la fin de la période de garantie seront exclues.

Obligations de l'acheteur

RIEJU sera habilitée à refuser les réclamations dans la mesure où :

- a) L'acheteur n'a pas soumis le véhicule aux inspections et/ou travaux d'entretien requis dans le manuel de l'utilisateur ou a dépassé la date indiquée pour ces inspections ou travaux d'entretien, excluant également de la garantie les défauts qui apparaîtraient avant la date indiquée pour une inspection ou travaux



d'entretien n'ayant jamais eu lieu, ou qui seront effectués après la date indiquée.

b) Les travaux d'inspection, d'entretien ou de réparation ont été effectués par des tiers non reconnus ou non agréés par **RIEJU**.

c) Tout entretien ou réparation réalisé(e) en violation des exigences techniques, des spécifications et instructions données par le fabricant.

d) Des pièces de rechange non autorisées par **RIEJU** ont été utilisées pour des travaux d'entretien ou de réparation du véhicule, ou si le véhicule a été utilisé avec des carburants, lubrifiants ou autres liquides (y compris, mais sans s'y limiter, des produits de nettoyage) non expressément mentionnés dans les spécifications du Manuel de l'utilisateur.

e) Le véhicule a été, de quelque manière que ce soit, altéré, modifié ou équipé de composants autres que ceux expressément autorisés par **RIEJU** comme composants de véhicule homologués.

f) Le véhicule a été entreposé ou transporté d'une manière incompatible avec les exigences techniques pertinentes.

g) Le véhicule a été utilisé à des fins particulières autres qu'une utilisation ordinaire, telles que la compétition, la course ou la tentative de record.

h) Le véhicule a chuté ou a été accidenté, ce qui a provoqué des dommages directs ou indirects.

Exclusions de la garantie

Les articles suivants seront exclus de la garantie :

a) Pièces d'usure incluant, sans s'y limiter, les bougies, les batteries, les filtres à essence, les éléments de filtre à huile, les chaînes (secondaires), les pignons de sortie du moteur, les disques de pignons arrière, les filtres à air, les disques de frein, les plaquettes de frein, les disques d'embrayage, les ampoules, les



fusibles, les balais de charbon, les caoutchoucs des repose-pieds, les pneumatiques, les chambres à air, les câbles et autres composants en caoutchouc, le tuyau d'échappement et les rondelles.

b) Les lubrifiants (par exemple, l'huile, la graisse, etc.) et les fluides de fonctionnement (par exemple, le liquide de batterie, le réfrigérant, etc.).

c) L'inspection, le réglage et les autres travaux d'entretien, tout comme tous les types de tâches de nettoyage.

d) Les dommages de la peinture et la corrosion en découlant due aux influences externes comme les pierres, le sel, les gaz d'échappement industriels et autres atteintes de l'environnement ou bien suite à un nettoyage inadapté avec ces produits inadéquats.

e) Les dommages causés par les défauts, ainsi que les dépenses directement ou indirectement causées par la survenance des défauts (par exemple, les frais de communication, les frais d'hébergement, les frais de location de voiture, les frais de transport public, les frais de remorquage, les frais de courrier express, etc. ainsi que tout autre perte financières (découlant par exemple, de la perte de l'usage d'un véhicule, la perte de revenus, la perte de temps, etc.).

f) Les dommages causés par la surchauffe d'un des composants de la moto ne sont pas couverts par la garantie. Nous vous recommandons de suivre strictement les instructions d'utilisation et de maintenance pour éviter ce type d'incidents.

g) Phénomènes acoustiques ou esthétiques n'affectant pas de manière significative l'état de marche de la motocyclette (par exemple, les imperfections mineures ou cachées, les bruits ou vibrations normaux lors de l'utilisation, etc.).

h) Les phénomènes de vieillissement du véhicule (par exemple, la décoloration des surfaces peintes ou avec revêtement métallique).



Divers

- a) Dans le cas où la réparation du défaut ou le remplacement de la pièce est disproportionné(e), **RIEJU** a la prérogative de décider à sa seule discrétion de réparer ou de remplacer les pièces défectueuses. La propriété des pièces de rechange, le cas échéant, sera de **RIEJU**, aucune autre considération n'étant prise en compte. Le concessionnaire autorisé par **RIEJU** chargé de la réparation des défauts ne sera pas autorisé à effectuer des déclarations contraignantes pour **RIEJU**.
- b) En cas de doute sur l'existence d'un défaut ou si un contrôle visuel ou matériel est nécessaire, **RIEJU** se réserve le droit d'exiger le retour des pièces faisant l'objet d'un recours en garantie ou de demander un examen du défaut par un expert de **RIEJU**. Toute obligation de garantie supplémentaire portant sur les pièces remplacées sans frais ou pour tout service fourni gratuitement dans le cadre de cette garantie est exclue. La garantie des composants remplacés pendant la période de garantie prend fin à la date d'expiration de la période de garantie du produit concerné.
- c) S'il s'avère qu'un défaut ne peut être réparé et que son remplacement serait disproportionné pour le fabricant, le consommateur bénéficiant de la garantie a droit à la résiliation du contrat (paiement d'une indemnité) ou au remboursement partiel du prix d'achat (remise), au lieu de la réparation de la motocyclette.
- d) Les droits de garantie de l'acheteur dans le cadre du contrat d'achat avec le revendeur agréé concerné ne sont pas affectés par la présente garantie. Cette garantie n'affectera pas non plus les droits contractuels supplémentaires de l'acheteur en vertu des conditions commerciales générales du revendeur agréé. Ces droits supplémentaires ne peuvent toutefois être réclamés qu'auprès du revendeur agréé.
- e) Si l'acheteur revend le produit pendant la période de garantie, les termes et conditions de la présente garantie continueront d'exister selon leur portée actuelle. Ceci signifie que les droits de réclamation de la présente garantie selon les termes et conditions réglementés ici seront transférés au nouveau propriétaire de la motocyclette.



RIEJU

FOR EVERYDAY ADVENTURE